

Ütközők stabil szorítópozákhoz

Termékleírás / Termékillusztrációk



Leírás

Anyag:

Alaptest acélöntvény.

Rögzítőpozák edzett acélból.

Kivitel:

barnított.

Rögzítőpozák betétedzettek.

További információk:

Ütközőelemek munkadarabokhoz vagy készülékekhez, amelyeket nagyszorítású rögzítőpozákkal fogunk be ill. rögzítünk a gépasztalon. A rögzítőpozák kétoldalasak: a sima oldal megmunkált, a recézett oldal durva felületekhez.

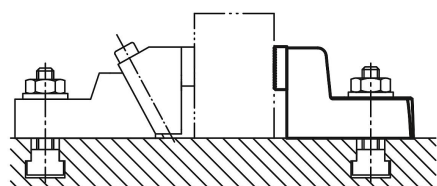

Lapos horonyanya használatával az ütközőt pontosan lehet pozicionálni a gépasztal hornyában.

Rajzok

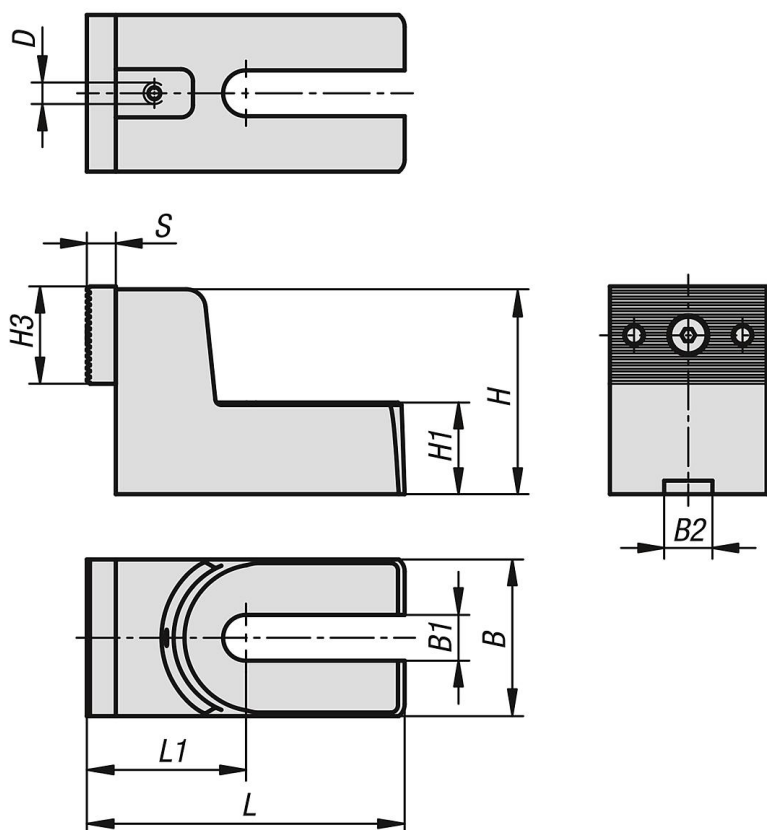

Termékáttekintés

Ütközők nagyszorítású rögzítőpozákhoz

Rendelési szám	Alábbi horony szélességhez	B	B1	B2	D	H	H1	H3	L	L1	S
K1467.19	12,14,16,18	65	19	20	M6	85	38	40	132	66	12

K1467

Ütközők stabil szorítópofákhoz

Termékáttekintés

Rendelési szám	Alábbi horonyszélességhez	B	B1	B2	D	H	H1	H3	L	L1	S
K1467.26	20,22,24,28,30	75	26	20	M6	100	45	40	177	85,5	12
K1467.38	32,36,42	90	38	20	M6	120	56	40	211	95	12