

Szorító, 3-fokozatú, B-alak, szorító kar nélkül**Termékleírás / Termékillesztrációk****Leírás****Anyag:**

Nemesíthető acél.

Kivitel:

kovácsolt, fekete horganyzással

Szerelés:

1. Pozícionálja a tartóelemet a szerszámasztalra és rögzítse a megadott meghúzó nyomatékkkal.
2. Az állítócsavar meghúzásával megtörténik a munkadarab befogása.

Előnyök:

- Nagyon nagy, 22–49 kN szorítóerők.
- Elemek egyszerű szerelése.
- Nagyon gyors, egyszerű szorítás lehetősége.
- Állítható magassággal és hosszúsággal.
- Alkalmazható 14–28 mm T-hornokban, valamint M12, M16, M20 raszterrendszerekben
- A nyomóelem elérhető sima és recézett változatban.

Szállítási terjedelem:

- 3-fokozatú tartóelem
- rögzítő készlet

Tartozékok:

Magasító K1206

Nyomódarabok K1215

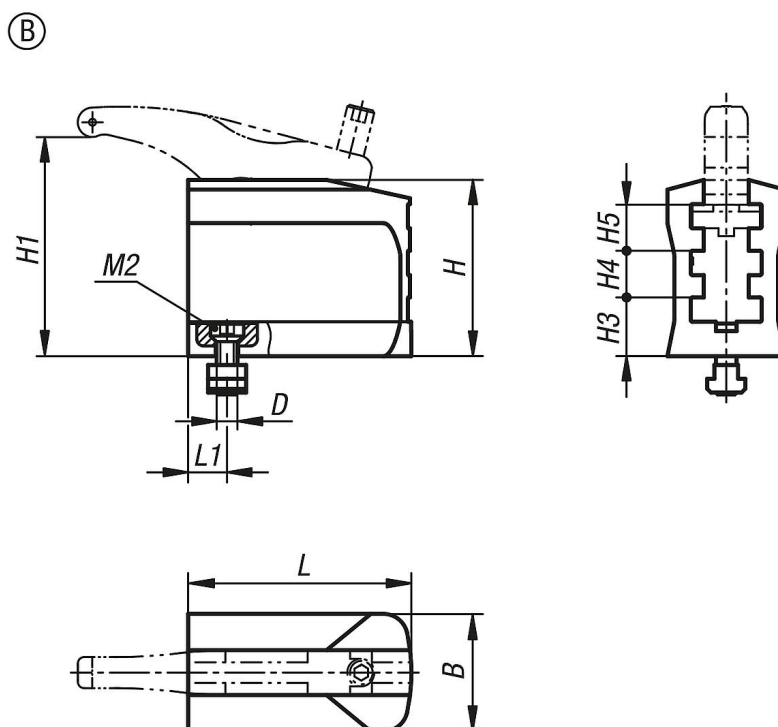
Rajzok

**Szorító, 3-fokozatú, B-alak, szorító kar nélkül****Termékáttekintés**

Rendelési szám	Kivitel 1	Alak	Alaktípus	H1	B	Horonyszélesség	D	H	H3	H4	H5	L	L1	Szorítóerő kN	Meghúzási nyomaték M2 Nm
K1664.2120650	rövid kivitel	B	szorítókar nélkül	9-74	52	14	M12	67	25	16	16	65	14,5	22	40
K1664.1121300	hosszú kivitel	B	szorítókar nélkül	13-129	68	14	M12	101	34	27	27	130	22,5	30	70
K1664.1161500	hosszú kivitel	B	szorítókar nélkül	16-147	75	18	M16	116	43	29	29	150	25	43	150
K1664.1201700	hosszú kivitel	B	szorítókar nélkül	16-169	85	22	M20	140	52	34	34	170	29	49	200