

Magasító szorítókhöz

Termékleírás / Termékillustrációk



Leírás

Anyag:
Nemesíthető acél.

Kivitel:
kovácsolt, fekete horganyzással

Használat:
A szorító-magasító a gépasztalon kerül pozicionálásra és rögzítésre. Ezután a szorítót össze kell csavarozni a magasítóval. Az állítócsavar működtetésével a szorítókar magassága fokozatmentesen állítható, a munkadarab pedig befogásra kerül.

Előnyök:

- További befogási magasságok több köztes elem beszerelésével érhetők el.
- Befogási magasságok közti fokozatmentes átmenet.
- Elemek egyszerű szerelése.
- Alkalmazható 12–28 mm T-hornyokban, valamint M10, M12, M16, M20 raszterrendszerekben.

Rajzok

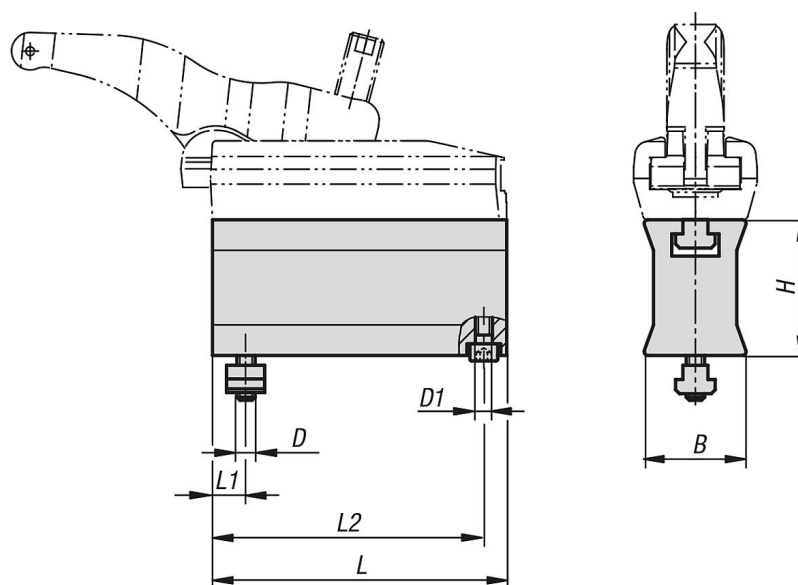

Termékáttekintés

Magasító szorítókhöz

Rendelési szám	Kivitel 2	Horonyszélesség	B	D	D1	H	L	L1	L2	Szorítóerő kN
K1206.012060	hosszú kivitel	14	45	M12	M8	60	135	12	127	30
K1206.016070	hosszú kivitel	18	48	M16	M8	70	155	16	145	43
K1206.020080	hosszú kivitel	22	58	M20	M10	80	175	19	165	49
K1206.110035	rövid kivitel	12	36	M10	M6	35	65	12	58,5	22
K1206.112035	rövid kivitel	14	36	M12	M6	35	65	12	58,5	22
K1206.112060	rövid kivitel	14	44,5	M12	M8	60	95	12	88	32
K1206.116070	rövid kivitel	18	47,5	M16	M8	70	110	16	100	40