

## Lapos szorítók excenterrel

### Termékleírás / Termékillusztációk

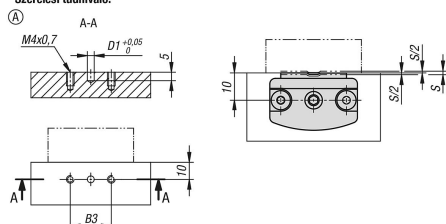

Szerelési tudnivaló:



### Leírás

**Anyag:**  
Nemesíthető acél.

**Kivitel:**  
Barnított.

**További információk:**  
A-alak felfogócsappal  
B-alak felfogócsap nélkül

**Szerelés:**  
Lásd a rajzot (A-alak)

**Előnyök:**  
- kompakt és lapos kivitel  
- alkatrészek gyors és egyszerű befogása

### Rajzok

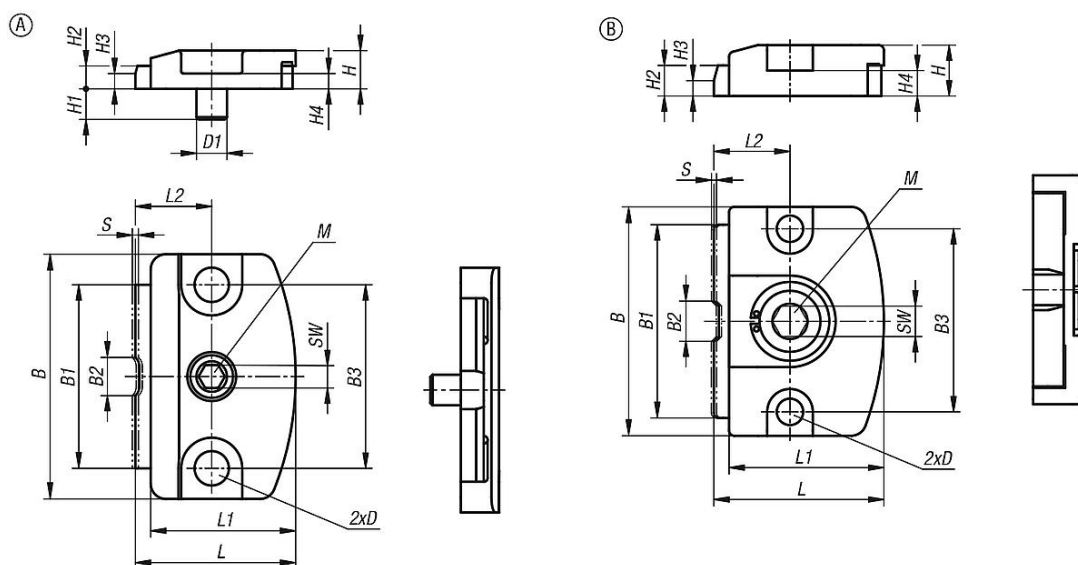

### Termékáttekintés

#### Lapos szorítók excenterrel

Rendelési szám	Alak	B	B1	B2	B3	D	D1	H	H1	H2	H3	H4	L	L1	L2	SW	Löket S	Szorítóerő kN	Meghúzási nyomaték max. Nm
<b>K1696.00130</b>	A	32	24	5	24	4,5	4	5	4	3	2	2	21	19	10	3	0,8	1,3	2,1
<b>K1696.10400</b>	B	45	38	8	36	5,2	-	10	-	6	3	5	33,5	30,5	15	6	1	4	10
<b>K1696.10600</b>	B	70	60	12	55	8,2	-	15	-	9	5	7	50	46	22	10	2	6	27

**K1696**

## Lapos szorítók excenterrel



Termékáttekintés

---