

Láncfeszítő készletek, acél

Termékleírás / Termékillusztációk

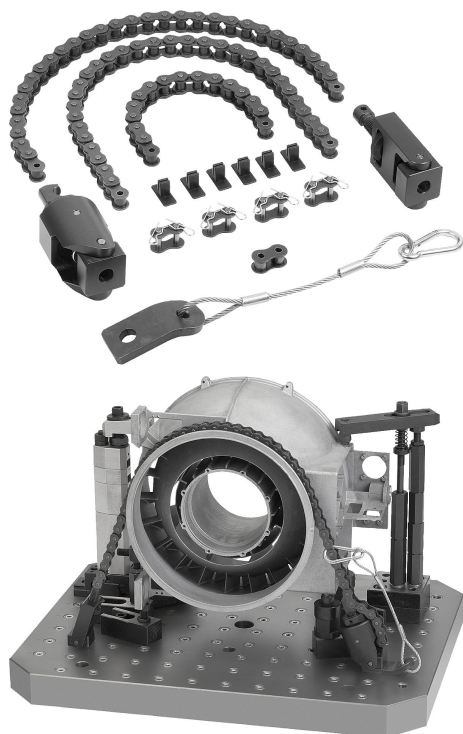

Leírás

Anyag:

Szorítóhorgok, acél.
Ellentartók, acél.
Görgősláncok, acél.

Kivitel:

Nemesített acél.

További információk:

A láncfeszítőket főleg a gép- és berendezégyártásban használják. A láncfeszítő segítségével a kerek, az alaktalan és a nagy vagy nagyon nagy munkadarabok biztonságosan és hatékonyan, a legegyszerűbb és leggyorsabb módon rögzíthetők.

Henger alakú munkadarabokhoz, szelepházakhoz, dugattyúkhöz stb.

A felhelyezett műanyag elemekkel csökkenthető a munkadarab terhelése.

Használat:

A lánc hossza és a feszítőerő a recézett anyával előre beállítható az ellentartón. A szükséges forgatónyomaték a szorítóhorgon állítható be.

Szállítási terjedelem:

K1650.15 láncfeszítő készlet:

- szorítóhorog.
- ellentartó.
- 4x görgőslánc (2x 492 mm, 1x 238 mm, 1x 15,9 mm).
- 4x zárótag sasszegekkel az összekapcsoláshoz.
- 6x műanyag elem a reteszeléshez.
- biztosító készlet feszítőláncokhoz.

K1650.40 láncfeszítő készlet:

- szorítóhorog.
- ellentartó.
- 4x görgőslánc (1x 991 mm, 1x 483 mm, 1x 229 mm, 1x 25,4 mm).
- 4x zárótag sasszegekkel az összekapcsoláshoz.
- 6x műanyag elem a reteszeléshez.
- biztosító készlet feszítőláncokhoz.

Tartozékok:

K1566 görgősláncok, acél, láncfeszítő készletekhez.

K1656 feszítőzárak, acél, láncfeszítő készletekhez.

K1662 prizmák, acél, láncfeszítő készletekhez.

K0377 anyák T-hornyokhoz DIN 508, bővített.

K0869 belső hatszög kulcsnyílású hengeresfejú csavarok DIN EN ISO 4762.

Figyelembe veendő:

- A lánc nyitási szöge nem haladhatja meg a 30°-ot.
- Maximálisan megengedett meghúzási nyomaték.

Láncfeszítő készletek, acél

Rajzok

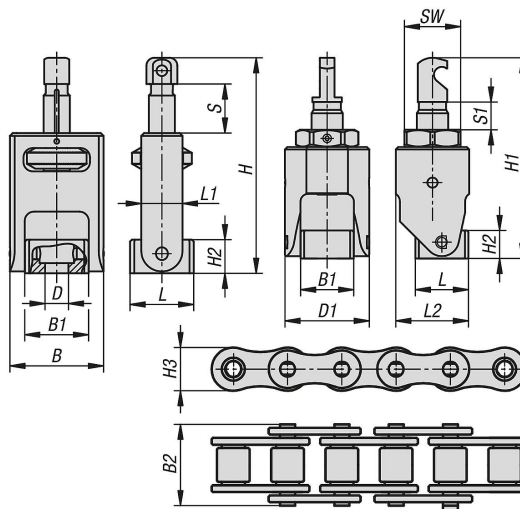

Termékáttekintés

Láncfeszítő készletek, acél

Rendelési szám	B	B1	B2	D	D1	H max.	H min.	H1 max.	H1 min.	H2	H3	Lököt S	L	L1	L2	S1	SW	Max. forgatónyomaték Nm	Szorítóerő max. kN
K1650.15	50	34	20	M12	54	108	83	118	100	18	15	25	34	21	46,5	18	36	45	15
K1650.40	64	44	33	M16	70	146	110	153	122	25	21	36	37	29	61,5	31	46	90	40