

## Oldalszorítók excenterrel

### Termékleírás / Termékillustrációk



### Leírás

#### Anyag:

Nemesíthető acél.

#### Kivitel:

Barnított.

#### Szerelés:

1. Helyezze a rögzítőcsavart a peremes hüvelybe, az excenteres szorítóba és a befogó egységbe és feszesen csavarozza fel az alaplemezre.
2. Villáskulcs segítségével húzza meg az excenteres szorítót, ezzel megtörténik a munkadarab befogása.

#### Előnyök:

- kompakt kivitel
- alkatrészek gyors és egyszerű befogása
- oldalszorító funkció

#### Rajzi hivatkozás:

- 1) rögzítőcsavar
- 2) peremes hüvely
- 3) excenteres szorító
- 4) befogó egység

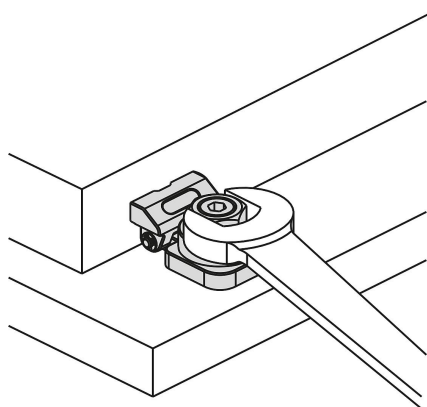
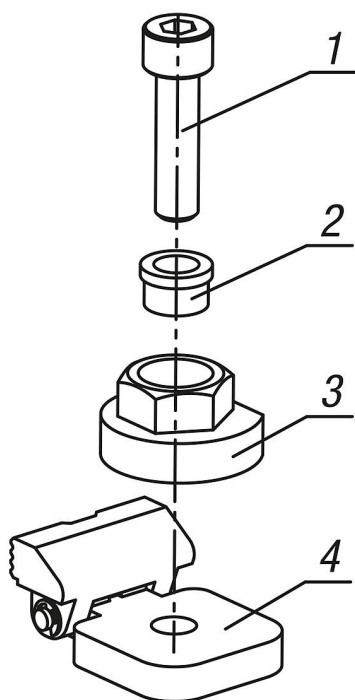

## Oldalszorítók excenterrel

Rajzok

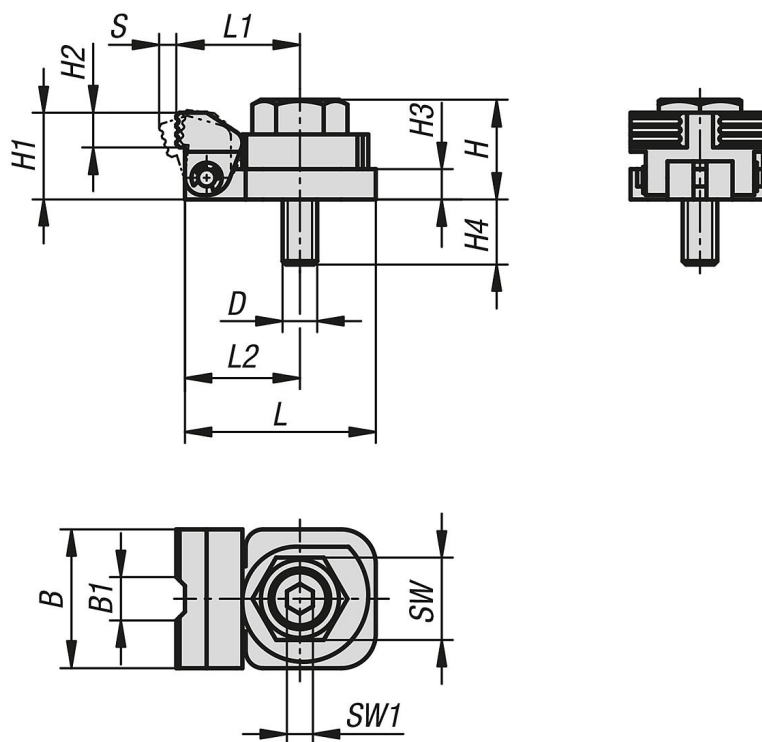

### Termékáttekintés

#### Oldalszorítók excenterrel

Rendelési szám	B	B1	D	H	H1	H2	H3	H4	L	L1	L2	SW	SW1	Lököt S	Szorítóerő kN	Meghúzási nyomaték max. Nm
<b>K1695.081</b>	32	10	M8	23	20	8	7	15	44	28,5	26,5	19	6	4	3,5	45
<b>K1695.101</b>	40	12	M10	29	25	10	9	16	54	35	33	24	8	5	5,5	55
<b>K1695.121</b>	46	14	M12	35	30	12	11	17	62	39,5	37,5	27	10	5,5	7	70