

INNOVATION

Manuelle Spanntechnik

4 weitere Verschlussspanner mit Zusatzverriegelung DE-STA-CO® Toggle Lock Plus

Ergonomischer Handgriff

Ergonomische Sperrklinke für Einhandbedienung

Über-Totpunktverriegelung

Langlebige Ausführung in Stahl



Patent angemeldet

Zusatzverriegelung
Vertikaler Verschlussspanner

DE-STA-CO® Toggle Lock Plus



Ergonomische Sperrklinke für Einhandbedienung

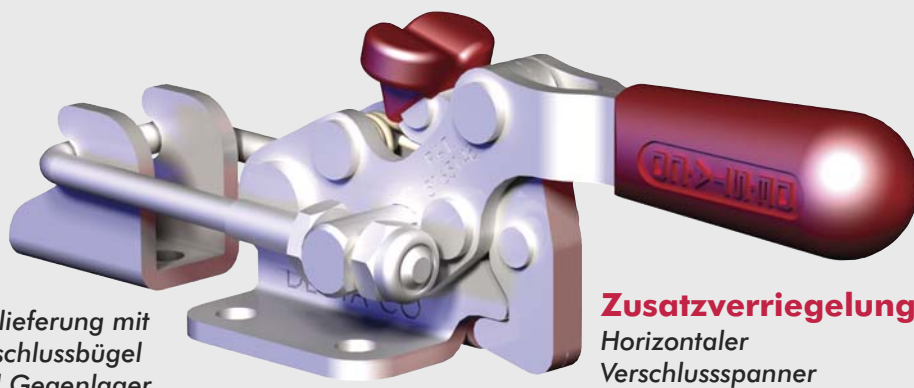

Auslieferung mit Verschlussbügel und Gegenlager

Zusatzverriegelung
Horizontaler Verschlussspanner

Optimal zum schnellen Verschließen von Deckeln und Klappen an rotierenden oder feststehenden Behältern, Trommeln, Boxen und Formen – oder für jeden anderen Anwendungsfall, bei dem sich der Spanner unbeabsichtigt aufgrund Vibration oder abrupter Bewegung öffnen könnte.

Branchen: Transport, Luftfahrt, Automobil, Militär/Verteidigung, Industrie- und Konsumgüter

Vier Modelle



Verschlossspanner mit DE-STA-CO® Toggle Lock Plus

Vertikaler Verschlossspanner mit Zusatzverriegelung DE-STA-CO® Toggle Lock Plus

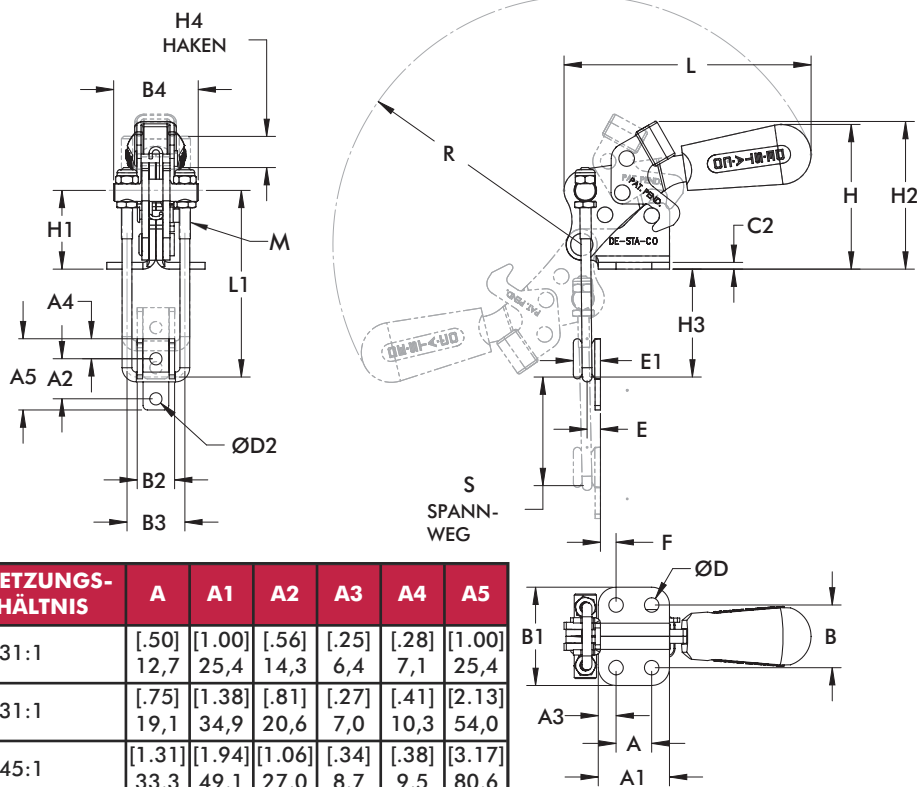
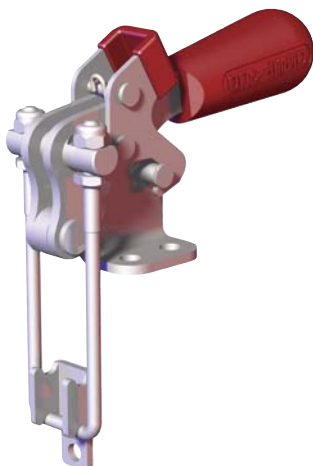

MODELL	HALTEKRAFT	GEWICHT	ÜBERSETZUNGS- VERHÄLTNISS	A	A1	A2	A3	A4	A5
324-R	[500 lbf] 2,22 kN	[0.25 lb] 113,4 g	31:1	[.50] 12,7	[1.00] 25,4	[.56] 14,3	[.25] 6,4	[.28] 7,1	[1.00] 25,4
334-R	[1,000 lbf] 4,49 kN	[0.60 lb] 727,2 g	31:1	[.75] 19,1	[1.38] 34,9	[.81] 20,6	[.27] 7,0	[.41] 10,3	[2.13] 54,0
344-R	[2000 lbf] 8,90 kN	[1.50 lb] 680,4 g	45:1	[1.31] 33,3	[1.94] 49,1	[1.06] 27,0	[.34] 8,7	[.38] 9,5	[3.17] 80,6

MODELL	B	B1	B2	B3	B4	C2	D	D2	E	E1	F	H	H1	H2	H3	H4	L	L1	M	S	R
324-R	[.88] 22,4	[1.38] 35,1	[.52] 13,3	[.81] 20,6	[.44] 11,1	[.09] 2,4	[.20] 5,2	[.17] 4,4	[.20] 5,2	[.17] 4,4	[.22] 5,6	[2.03] 51,6	[1.11] 28,1	[2.07] 52,7	[1.52] 38,5	[.44] 11,1	[3.47] 88,1	[2.62] 66,6	M4	[1.53] 38,7	[3.49] 88,8
334-R	[1.00] 25,4	[1.56] 39,6	[.68] 17,3	[1.13] 28,6	[1.63] 41,3	[.12] 3,1	[.28] 7,1	[.22] 5,6	[.35] 8,8	[.63] 15,9	[.18] 4,5	[2.37] 60,2	[1.55] 39,3	[2.55] 64,7	[2.22] 56,3	[.86] 21,8	[4.12] 104,6	[3.76] 95,6	M6	[2.04] 51,7	[4.10] 104,2
344-R	[1.44] 36,6	[2.13] 54,0	[1.20] 30,6	[1.75] 44,5	[2.38] 60,5	[.16] 4,0	[.34] 8,6	[.34] 8,7	[.50] 12,7	[.94] 23,9	[.36] 9,1	[3.39] 86,2	[1.86] 47,3	[3.39] 86,0	[3.17] 80,8	[1.17] 29,6	[5.77] 146,5	[5.04] 128,0	M8	[2.46] 62,4	[5.83] 148,1

Horizontaler Verschlossspanner mit Zusatzverriegelung DE-STA-CO® Toggle Lock Plus

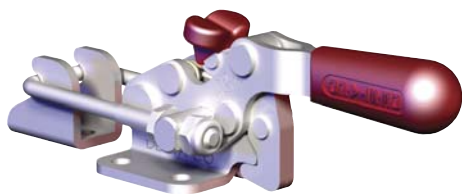

323-R = Stahl
323-RSS = Edelstahl

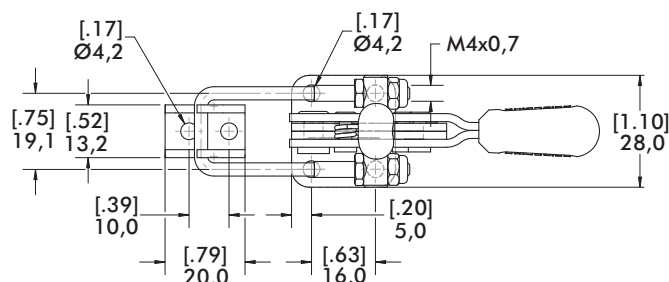
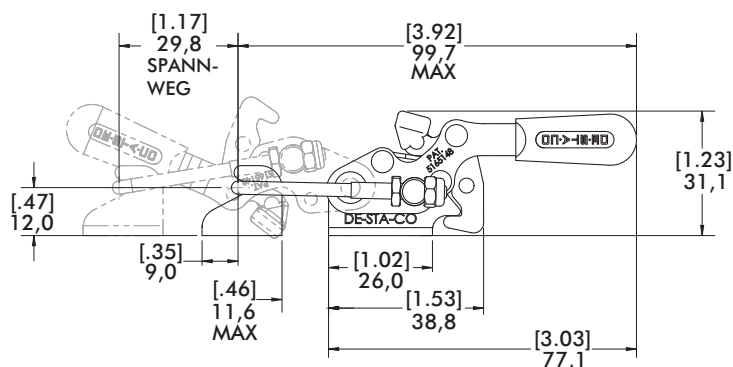

MODELL	HALTEKRAFT	GEWICHT	ÜBERSETZUNGS- VERHÄLTNISS
323-R(SS)	[360 lbf] 1,60 kN	[.15 lb] 68,0 g	27:1