

## Szorító, 3-fokozatú, A-alak, szorító karral

### Termékleírás / Termékillustrációk



#### Leírás

**Anyag:**

Nemesíthető acél.

**Kivitel:**

kovácsolt, fekete horganyzással

**Használat:**

Az állítócsavar működtetésével a szorítókar magassága fokozatmentesen állítható, a munkadarab pedig befogásra kerül.

**Szerelés:**

1. Pozicionálja a tartóelemet a szerszámasztalra és rögzítse a megadott meghúzó nyomatékkal.
2. Helyezze a szorító kart a szükséges pozícióba.
3. Az állítócsavar meghúzásával megtörténik a munkadarab befogása.

**Előnyök:**

- Nagyon nagy, 22–49 kN szorítóerők.
- Elemek egyszerű szerelése.
- Nagyon gyors, egyszerű szorítás lehetősége.
- Állítható magassággal és hosszúsággal.
- Alkalmazható 14–28 mm T-hornyokban, valamint M12, M16, M20 raszterrendszerekben
- A nyomóelem elérhető sima és recézett változatban.

**Szállítási terjedelem:**

- befogó egység
- 3-fokozatú tartóelem
- rögzítő készlet

**Tartozékok:**

Magasító K1206

Nyomódarabok K1215

**Szorító, 3-fokozatú, A-alak, szorító karral**

Rajzok

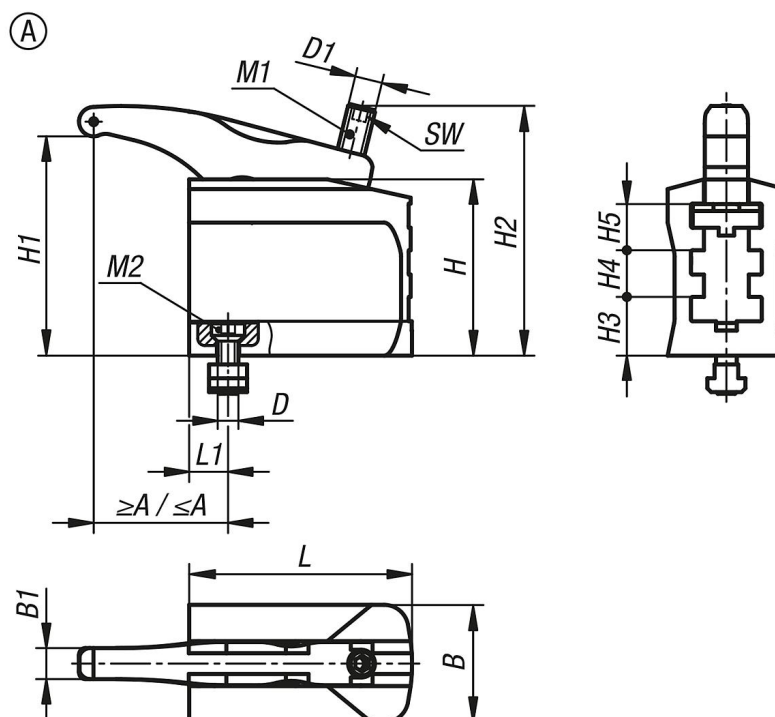

Termékáttekintés