

Szorító tüskék, acél excenteres szorítókarral

Termékleírás / Termékillusztációk



Leírás

Termékleírás:

A szabadalommal védett befogórendszerrel két elemet szerszám nélkül alakzáró kötéssel állítják helyzetbe, majd erőzáró kötéssel szorítják egymáshoz. A befogási tartomány, ill. vagy a szorítóerő állítható.

Anyag:

EN AC-46200 fogantyú, alumíniumöntvény.
Nyomóalátét, PA 66 GF 35-X műanyag, üvegszállal megerősített
Tengelycsap, nemesacél.
Összekötő rúd, alátét, szorító túske, tányérrugó, acél.

Kivitel:

Fogantyú, porbevonatos, finomstruktúrájú fekete, vagy finomstruktúrájú RAL 3003 rubinvörös
Nyomóalátét, fekete.
Alátét, kékre passzivált.
Összekötő rúd és szorító túske, barnított.

További információk:

A tartóerő csavarhúzó segítségével egyedileg beállítható az összekötő rúdon.
Előbeállításaként az excenteres szorítókar függőleges helyzete javasolt, ha a szorító túske a furatban van.

Előnyök:

Két elem szerszámok nélkül összekapcsolható. Az alkatrészek beszerített állapotban optimálisan középpontozott helyzetben vannak. A kompakt kialakításnak köszönhetően az excenteres szorítókarral rendelkező szorító túske zsákfuratokban is használható. A furatok méreteivel szemben nincsenek különleges követelmények. A felületnek és az alaknak sem kell különleges tulajdonságokkal rendelkeznie.

Működési elv:

A befogórendszert nyitott állapotban helyezik a furatba. A zárási folyamat elején a szorító túske kitágul, és beszorul az alsó elembe. Az integrált tányérrugó-csomag leszorító hatást hoz létre, amely a bezárási folyamat végén a két elemet egymáshoz szorítja.

Rajzi hivatkozás:

- 1) működésbe hozva
- 2) nincs működésbe hozva

Szorító tüskék, acél excenteres szorítókarral

Rajzok

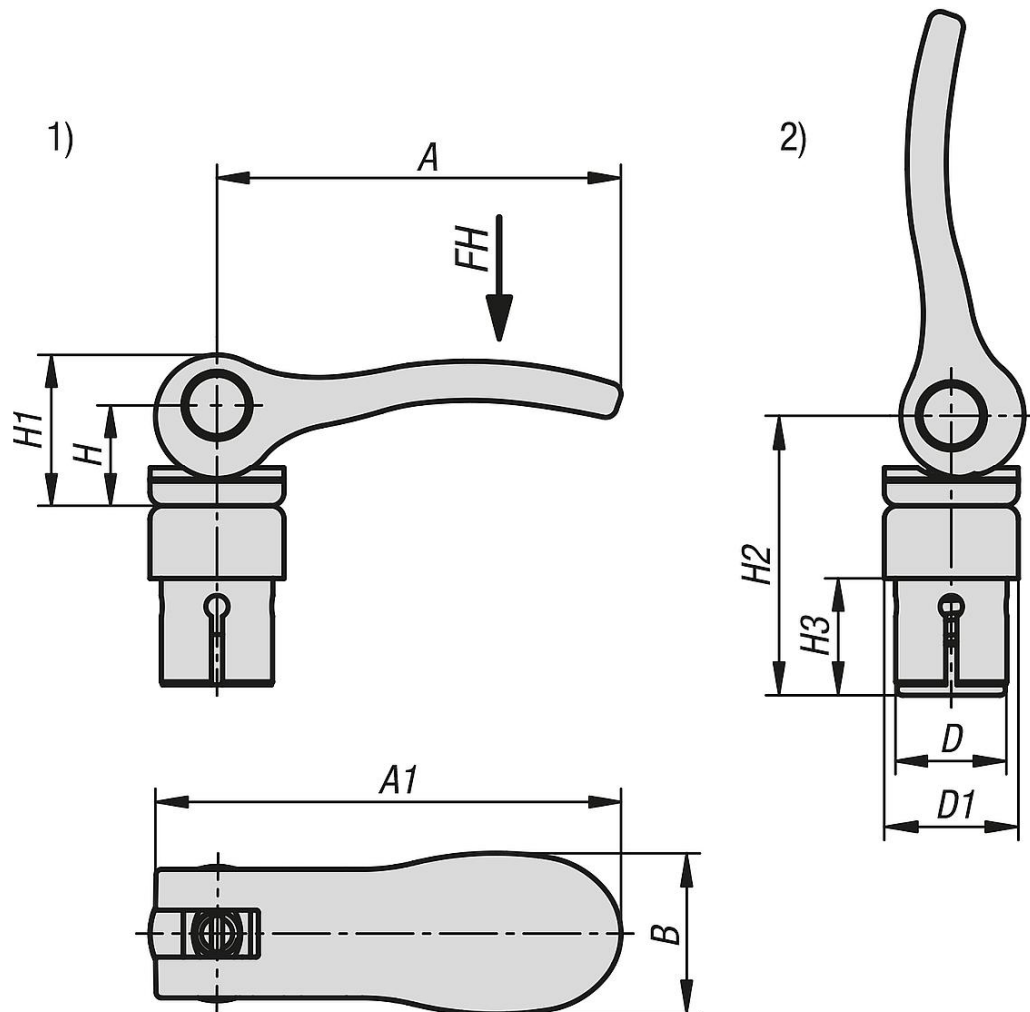

Termékáttekintés

Szorító tüskék excenteres szorítókarral, acél

Rendelési szám	Alaptest színe	A	A1	B	D	D1	H	H1	H2	H3	Kézi erő FH N	Rögzítőerő F kN
K1500.1001	fekete	36,2	41,7	14,4	10	12	9	13	25	10,4	90	1,35
K1500.1202	fekete	52,3	59,1	18	12	15,4	11,2	17	30	12,6	100	3
K1500.1403	fekete	70,4	79,2	21,5	14	18,1	14,5	22	35	14,7	120	3,3
K1500.1004	piros	36,2	41,7	14,4	10	12	9	13	25	10,4	90	1,35
K1500.1205	piros	52,3	59,1	18	12	15,4	11,2	17	30	12,6	100	3
K1500.1406	piros	70,4	79,2	21,5	14	18,1	14,5	22	35	14,7	120	3,3