



Lässt niX durch.
DICHTUNGSSYSTEME FÜR
TÜREN UND TORE

DICHTUNGEN FÜR HOLZTÜREN

Für viele Anwendungen:

- Rauch-, Feuer- und Schallschutztüren
- Feucht- und Nassraumbtüren
- Strahlenschutz Türen
- Haustüren

- zweiflügelige Türanlagen

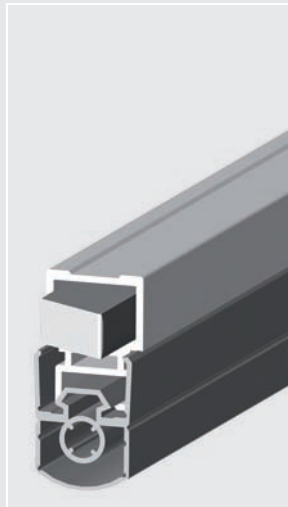

Athmer befasst sich seit über 55 Jahren mit der Herstellung von automatischen Türdichtungen. Die Kombination aus Erfahrung, Kompetenz und Qualität ermöglicht eine permanente Weiterentwicklung der Produktpalette. Mit dem umfangreichsten Sortiment im Markt deckt Athmer nahezu jeden Anwendungsfall ab. Neben den automatischen Türdichtungen für Schall-, Rauch- und Feuerschutztüren gehören dazu z.B. Dichtungen für Strahlenschutztüren oder für Türen mit extrem hohen Bodenspalt bis 50mm. Die Athmer Markenprodukte **Kältefeind®** und **Schall-Ex®** haben sich in der Branche zum Synonym für automatische Türdichtungen entwickelt.

Automatische Türdichtungen von **Athmer** unterstützen Konzepte für das **nachhaltige und energieeffiziente Bauen**. Sie leisten einen konkreten Beitrag für die Erstellung der Ökobilanz eines Gebäudes und reduzieren die CO₂-Emissionen. Ebenso entsprechen sie den Empfehlungen für barrierefreies Bauen und gewährleisten eine komfortable und sichere Erreichbarkeit der Gebäude und Räume für ältere Menschen oder Personen mit körperlicher Einschränkung.

Seit mehr als 30 Jahren verhindert der **Athmer Fingerschutz®** das Einklemmen zwischen Tür und Zarge. Für die Nutzungssicherheit in Kindergärten oder an automatischen Türen bietet Athmer hier vielfältige Lösungsmöglichkeiten. Athmer Fingerschutzsysteme sind ebenso geeignet für den Einsatz an Feuer- und Rauchschutztüren.

www.athmer.de
www.athmer-fingerschutz.de

ATHMER SETZT AUF NACHHALTIGKEIT

Dauertest mit Bravour bestanden

Athmer setzt mit einer Million Prüfzyklen neue Maßstäbe

- ▶ geprüfte Dauerfunktion weit über die Forderung für das Ü-Zeichen hinaus
- ▶ langfristige und sichere Investition
- ▶ Nachhaltigkeit durch Ressourcenschonung



**+++ 1.000.000 Prüfzyklen -
messbare Qualität +++**

Umwelt - Produktdeklaration (EPD) für automatische Türdichtungen verfügbar

Athmer unterstützt das nachhaltige Bauen und die ökologische Gebäudebewertung

- ▶ weltweit anerkannte und nachweisbare Ökobilanz
- ▶ Investitionssicherheit für Bauherren
- ▶ gemäß der europäischen Norm EN 14025
- ▶ Datengrundlage für die Gebäudezertifizierung, nach z.B.

DGNB (D)

BREEAM (UK)

LEED (USA)

HQE (F)

CASBEE (JPN)



Dichtungslängen für
Türen nach DIN 18101

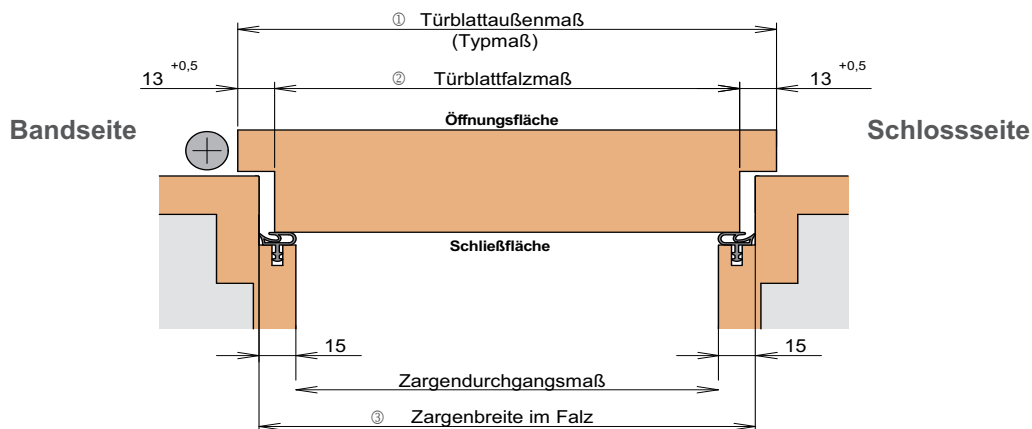

① Türblattaußenmaß (Typmaß)	610	735	860	985	1.110	1.235	1.360
BRM (DIN 18111)	625	750	875	1.000	1.125	1.250	1.375
③ Zargenbreite im Falz	591	716	841	966	1.091	1.216	1.341
② Türblattfalzmaß	584	709	834	959	1.084	1.209	1.334
Lieferlänge Türdichtung	583	708	833	958	1.083	1.208	1.333

Seite

1.0 Dichtungen für

12 mm Nutbreite

Schall-Ex® Inut	6
Doppeldicht® M-12/35	7
Doppeldicht® HGT-8	8
Kältefeind®	9

2.0 Dichtungen für

15 mm Nutbreite

Einleitung Schall-Ex® L-15	10-11
Schall-Ex® DUO L-15	12-15
Schall-Ex® L-15	16-20
Auflaufdichtung A-15	21
Schall-Ex® XL	22
Schall-Ex® VL	23
Türkanriegel-Vorrüstung / Türkanriegel	24
Treibriegelvorrüstung und Stangen, Bodenschließmulde BS	25
Optionen / Zubehör	26-27

3.0 Dichtungen für

20 mm Nutbreite

Einleitung Schall-Ex® Ultra	28-29
Schall-Ex® Ultra	30
Schall-Ex® Strahlenschutz	31-32
Schall-Ex® Jumbo I	33
Treib- und Kanriegelvorrüstung	34
Optionen / Zubehör, Bodenschließmulde BS	35

12 mm Nutbreite

	Auslöser	Hub (mm)	Mindestlänge n.k. (mm)	max. Länge (mm)	kürzbar (mm)	Gleitauslöser (Seite 18)	Vorrüstung Treibriegel	Vorrüstung Athmer Kantriegel	Vorrüstung Universal Kantriegel	Seite
Schall-Ex® Inut	1	11	310	1.208	125 ab 833					6
Doppeldicht® M-12/35	1/2	11	235/650	1.333	125 ab 833					7
Doppeldicht® HGT-8	1/2	11	235/650	1.333	125 ab 833					8
Kältefeind® Allround	1	18	310	2.000	125 ab 833					9
Kältefeind® WS	1	18	310	2.000	125 ab 833					9

15 mm Nutbreite

Schall-Ex® DUO L-15 WS	2	14	708	1.600	125 ab 833	✓				12
Schall-Ex® DUO L-15 VS	2	12	708	1.600	125 ab 833	✓				13
Schall-Ex® DUO L-15/31 OS	2	14	708	1.600	125 ab 833					14
Schall-Ex® DUO L-15/28 OS	2	12	708	1.600	125 ab 833					14
Schall-Ex® DUO L-15 QFS	2	12	708	1.600	125 ab 833					15
Schall-Ex® DUO L-15 QF	2	12	708	1.600	Kürzungsset optional					15
Schall-Ex® L-15/30 WS	1	14	235	1.600	125 ab 708	✓	✓	✓	✓	16
Schall-Ex® L-15/30 VS	1	12	235	1.600	125 ab 708	✓				17
Schall-Ex® L-15/31 OS	1	14	235	1.600	125 ab 708	✓	✓			18
Schall-Ex® L-15/28 OS	1	12	235	1.600	125 ab 708		✓			18
Schall-Ex® L-15/30 QFS	1	12	255	1.600	125 ab 708					19
Schall-Ex® L-15/30 QF	1	12	235	1.600	Kürzungsset optional	✓	✓			19
Schall-Ex® L-15/32 WS	1	16	235	1.600	125 ab 708	✓	✓	✓	✓	20
Schall-Ex® L-15/32 TG	1	12	235	1.600	125 ab 708					20
Auflaufdichtung A-15	-	-	585	1.333	beliebig					21
Schall-Ex® XL 15/30 WS	1	20	370	1.600	125 ab 708	✓				22
Schall-Ex® VL	1	11	583	1.333	125 ab 708					23

20 mm Nutbreite

Schall-Ex® Ultra WS	1/2	12	220/708	2.000/1.500	125 ab 708		✓	✓		30
Schall-Ex® Ultra OS	1/2	12	220/708	2.000/1.500	125 ab 708		✓	✓		30
Schall-Ex® Strahlenschutz WS	1/2	12	220/708	2.000/1.500	125 ab 708		✓	✓		31
Schall-Ex® Strahlenschutz OS	1/2	12	220/708	2.000/1.500	125 ab 708		✓	✓		31
Schall-Ex® Strahlenschutz WS BD	1/2	12	220/708	2.000/1.500	125 ab 708		✓	✓		32
Schall-Ex® Strahlenschutz OS BD	1/2	12	220/708	2.000/1.500	125 ab 708		✓	✓		32
Schall-Ex® Jumbo I	1	35	450	1.700	60					33



SCHALL-EX® INUT

Mit direkter Nutanlage

- ▶ seitliche Abdichtung in der Nut
- ▶ gleicht Nuttoleranzen aus
- ▶ bandseitiger Auslöser zur Feineinstellung
- ▶ auch für 2-flügelige Türanlagen

Einsatz in Schallschutztüren

- ▶ hohe Schalldämmung von 49 dB bei 7 mm Bodenluft

Einsatz in Rauch- und Feuerschutztüren

- ▶ nur eine Ausführung für alle Anwendungen
- ▶ Silikonprofil für flexible Anpassung an Nut und Boden

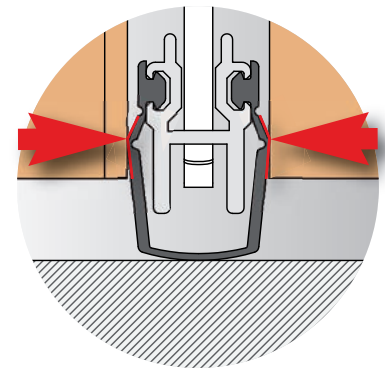
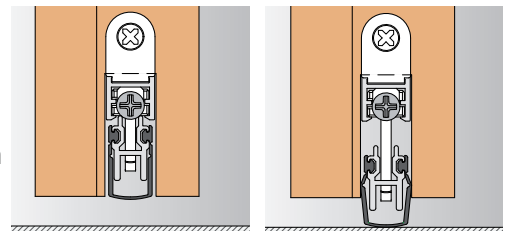

Anschlag

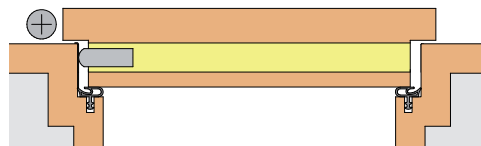

Technische Daten

Nutbreite	12 mm
Auslösung	1-seitig
Material Dichtprofil	Silikon, selbstverlöschend
max. Hub	11 mm
Mindestlänge	310 mm (nicht kürzbar)
Standardlängen	708, 833, 958, 1.083, 1.208 mm
größte Länge	1.208 mm
Kürzbarkeit	125 mm
Zubehör (im Lieferumfang)	Art. Nr. 5102 inkl. Druckplatte aus Edelstahl

Internet

Montageanleitung
Zubehörliste mit Abbildung
CAD Querschnittszeichnungen M 1:1

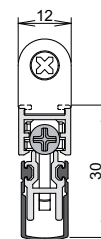



DOPPELDICHT® M-12/35

Die schmale Schallschutzdichtung

- ▶ doppelseitige Auslösung zur individuellen Bodenanzpassung
- ▶ einseitige Auslösung optional
- ▶ bandseitiger Auslöseknopf, stufenlose Feineinstellung
- ▶ tiefer Nuten bis 40 mm möglich
- ▶ Abdeckung der tieferen Nut durch Befestigungswinkel aus Edelstahl
- ▶ leichte nachträgliche Kürzbarkeit der Tür
- ▶ zur Verwendung bei Mehrfachverriegelung
- ▶ Stulpmaß: 20 mm
- ▶ Stahl verzinkt, Art. Nr. 1589

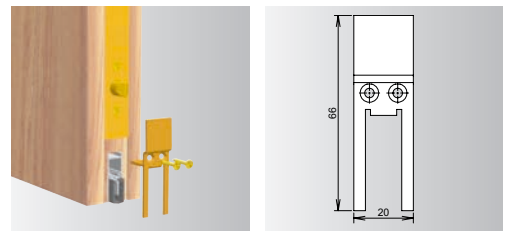

Option:
Sonderbefestigungswinkel

Anschlag

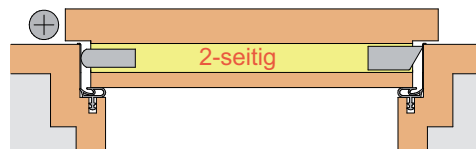

Technische Daten

Nutbreite	12 x 35 mm	
Auslösung	2-seitig	1-seitig
Material Dichtprofil	Silikon, selbstverlöschend	
max. Hub	11 mm	
Mindestlänge	650 mm n.k.	235 mm n.k.
Standardlängen	708, 833, 958, 1.083, 1.208 mm	
größte Länge	1.333 mm	
Kürzbarkeit	125 mm	
Zubehör (im Lieferumfang)	Art. Nr. 5220 inkl. Druckplatte aus Edelstahl	

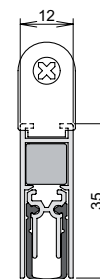

Internet

Montageanleitung
Zubehörliste mit Abbildung
CAD Querschnittszeichnungen M 1:1



DOPPELDICHT® HGT-8

- ▶ für Objektüren mit 8 mm Glasstärke
- ▶ ein- und beidseitige Auslösung
- ▶ für DIN-L und DIN-R Türen geeignet
- ▶ auf Glas selbstklemmendes Adapterprofil aus Aluminium
- ▶ Tür nachträglich bis 3 mm kürzbar.

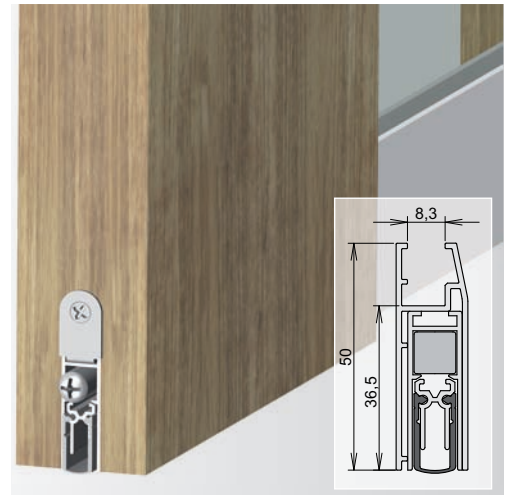

Oberfläche

- ▶ silberfarben eloxiert C-0
- ▶ edelstahlfarben eloxiert C-31

Adapterprofil

- ▶ Adapterprofil, 200 mm kürzer als Doppeldicht, indiv. kürzbar

Anschlag

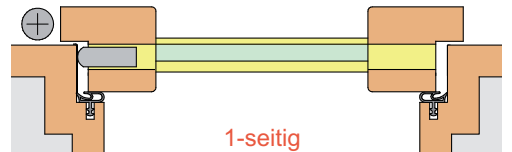
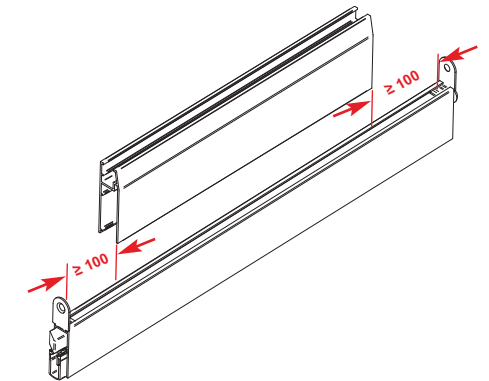
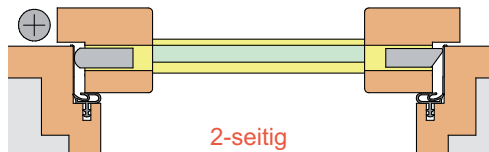

Technische Daten

Abmessung	15 x 36,5 + 13,5 mm	
Auslösung	2-seitig	1-seitig
Material Dichtprofil	Silikon, selbstverlöschend	
Hub	11 mm	
Mindestlänge	650 mm (n.k.)	235 mm (n.k.)
Standardlängen	708, 833, 958, 1.083, 1.208 mm	
größte Länge	1.333 mm	
Kürzbarkeit	Dichtung: 125 mm Adapterprofil: beliebig	
Einzelverpackung	Folienbeutel	
Zubehör (im Lieferumfang)	Art. Nr. 5220 - Adapterprofil - Druckplatte aus Edelstahl	
Internet	Montageanleitung Zubehörliste mit Abbildung Querschnittszeichnungen M 1:1	

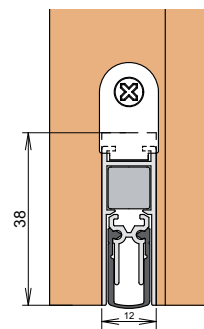

- ▶ Ansicht: Holzrahmen mit Nut
- Türblatt bauseitig um 3 mm kürzbar.

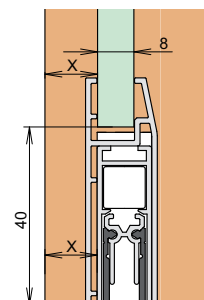

- ▶ Schnitt: Glaselement
- Glas unten um 40 mm kürzer als das Türblatt



KÄLTEFEIND® ALLROUND

- ▶ der Klassiker im Markt
- ▶ seit über 50 Jahren bewährt
- ▶ Oberfläche silberfarben eloxiert
- ▶ mit 3 Anschlagsoptionen
- ▶ mit Einzelverpackung

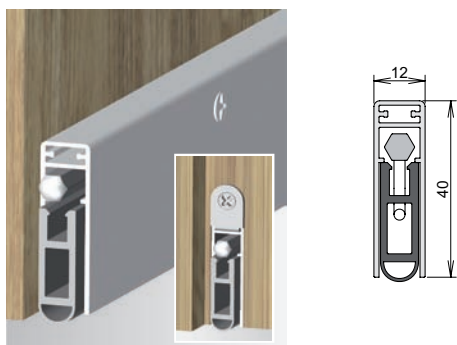

KÄLTEFEIND® WS

- ▶ günstige Variante **nur zum Einnuten**
- ▶ Oberfläche Aluminium natur

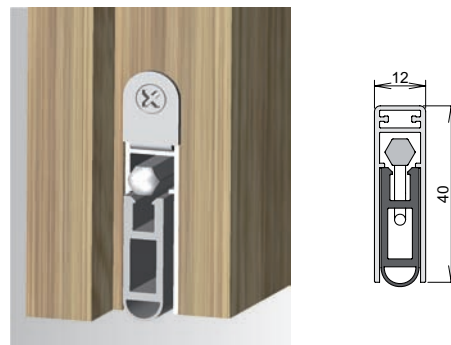

Anschlag

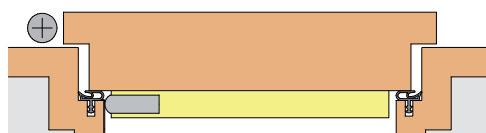

- ▶ aufgeschraubt auf der Schließfläche

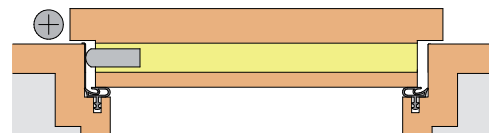

- ▶ eingenetet im Türblatt



- ▶ flächenbündig: aufgeschraubt auf der Schließfläche

Technische Daten

Nutbreite	12 mm	12 mm
Auslösung	1-seitig	1-seitig
Material Dichtprofil	PVC	PVC
max. Hub	max. 18 mm	max. 18 mm
Mindestlänge	310 mm (nicht kürzbar)	310 mm (nicht kürzbar)
Standardlängen	708, 833, 958, 1.083, 1.208 mm	708, 833, 958, 1.083, 1.208 mm
größte Länge	2.000 mm	2.000 mm
Kürzbarkeit	125 ab 708 mm	125 ab 708 mm
Zubehör (im Lieferumfang)	Art. Nr. 5128 (Kältefeind® Allround)	Art. Nr. 5102 (Kältefeind® WS)

Internet

Montageanleitung
Zubehörliste mit Abbildung
CAD Querschnittszeichnungen M 1:1

Montageanleitung
Zubehörliste mit Abbildung
CAD Querschnittszeichnungen M 1:1

Produktfamilie

SCHALL-EX® L-15

- ▶ hohe Schalldämmung bis 52 dB
- ▶ als Ausführung DUO, mit beidseitiger Auslösung
- ▶ optionale Treib - und Kantriegel-ausführung
- ▶ Lieferbar in Fix- und Standardlängen
- ▶ mit Gleitauslöser sichere Funktion ohne Druckplatte



Rauch- und Feuerschutztüren



Schallschutztüren



Barrierefrei



Ü-Zeichen



Anschlagvarianten

- ▶ Dichtprofil aus selbstverlöschendem Silikon für Schall-, Rauch- und Feuerschutz
- ▶ überlegene Dichtigkeit in Kombination mit Athmer Schwellen
- ▶ entsprechen den Anforderungen für barrierefreies Bauen
- ▶ automatische Türdichtungen liefern wir mit dem Ü-Zeichen



Zertifikat: „DIN-Geprüft Barrierefrei“

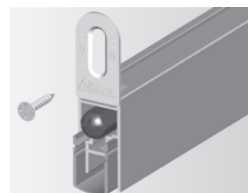
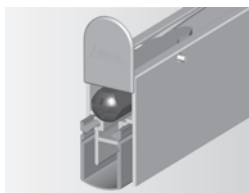
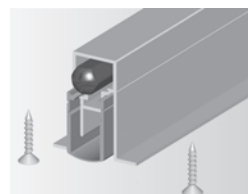

SCHALL-EX® DUO L-15

- ▶ spurlose Türbewegung:
keine sichtbare Schleiffläche durch
beidseitige Auslösung
- ▶ perfekte Dichtigkeit – und fast
geräuschlos!
- ▶ kein Wegdrücken des Türblatts mehr:
Auslösung leicht wie nie!
- ▶ Schalldämmwert > 50 dB



Anschlag

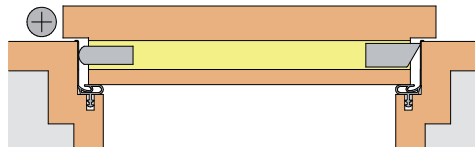

- ▶ Montage: In der Nut
- ▶ Auslöseknopf: An der Bandseite
- ▶ Auslösefalle: An der Schlossseite

ganz leichte schloss- seitige Auslösung

- ▶ minimaler Auslösedruck: kaum spürbar

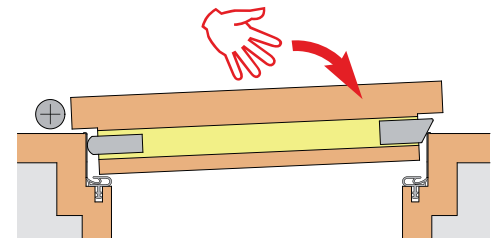

kein Schleifen

- ▶ bis zu 83 % weniger Schleiffläche

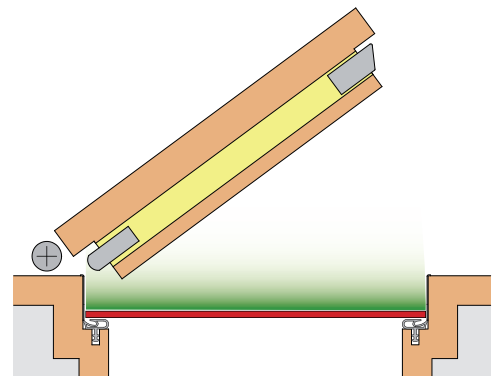

optimale Bodenadaptation

- ▶ Beste Bodenadaptation auch bei
konkaven und konvexen Böden durch
3 Federmechaniken.





SCHALL-EX® DUO L-15 WS

- ▶ beidseitige Auslösung
- ▶ Schalldämmung > 50dB
bei 7 mm Bodenluft
- ▶ keine sichtbare Schleiffläche
- ▶ minimaler Auslösedruck
- ▶ perfekte Dichtigkeit, nahezu geräuschlos



Anschlag

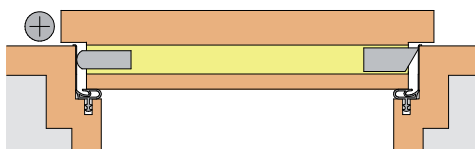

- ▶ Montage: In der Nut
- ▶ Auslöseknopf: An der Bandseite
- ▶ Auslösefalle: An der Schlosseite

Technische Daten

Nutbreite	15 mm
Auslösung	2-seitig
Material Dichtprofil	Silikon, selbstverlöschend
Hub	14 mm
Mindestlänge	708 mm (nicht kürzbar)
Standardlängen	708, 833, 958, 1.083, 1.208 mm
größte Länge	1.600 mm
Kürzbarkeit	125 ab 833 mm
Zubehör (im Lieferumfang)	Art. Nr. 5435 inkl. Druckplatten aus Edelstahl

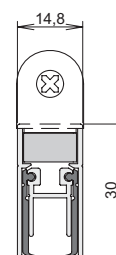

Internet

Montageanleitung
Zubehörliste mit Abbildung
CAD Querschnittszeichnungen M 1:1



SCHALL-EX® DUO L-15/30 VS

- ▶ beidseitige Auslösung
- ▶ höhenverstellbare Befestigungswinkel (Verstellbereich 10 mm)
- ▶ aus der Nut herausschauend montiert:
 - geringer Arbeitshub
 - geringer Auslöserweg
 - günstigere Geometrie = weniger Schleifen etc.
 - höhere Bodenluft überbrückbar

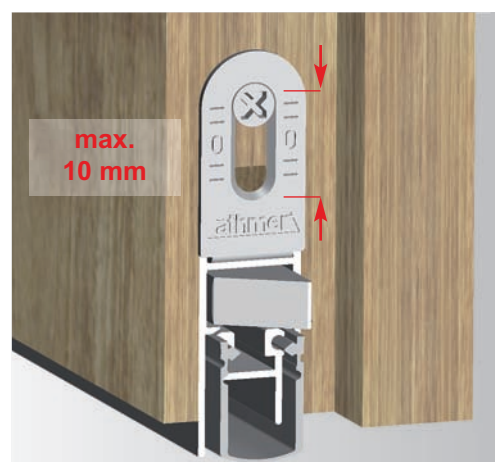
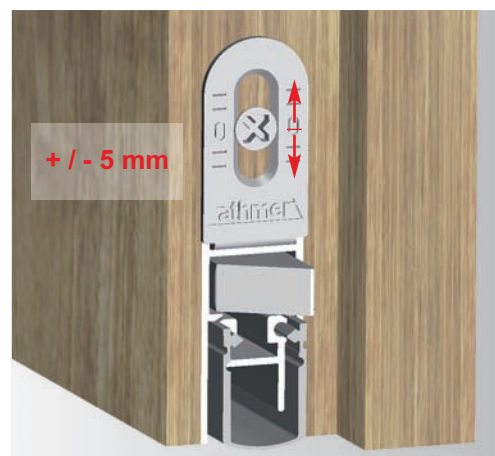

Anschlag

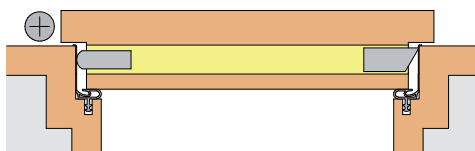

- ▶ Montage: In der Nut
- ▶ Auslöseknopf: An der Bandseite
- ▶ Auslösefalle: An der Schlosseite

Technische Daten

Nutbreite	15 mm
Auslösung	2-seitig
Material Dichtprofil	Silikon, selbstverlöschend
Hub	12 mm
Mindestlänge	708 mm (nicht kürzbar)
Standardlängen	708, 833, 958, 1.083, 1.208 mm
größte Länge	1.600 mm
Kürzbarkeit	125 ab 833 mm
Zubehör (im Lieferumfang)	Art. Nr. 5130 inkl. Druckplatten aus Edelstahl

Internet

Montageanleitung
Zubehörliste mit Abbildung
CAD Querschnittszeichnungen M 1:1

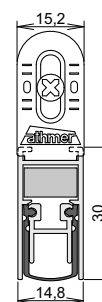



SCHALL-EX® DUO L-15/31 OS

- ▶ hohe Schalldämmung bis 52 dB
- ▶ lieferbar in Fix- und Standardlängen

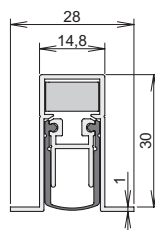

SCHALL-EX® DUO L-15/28 OS

- ▶ hohe Schalldämmung bis 52 dB
- ▶ lieferbar in Fix- und Standardlängen

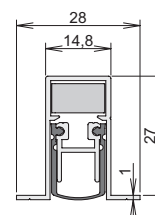
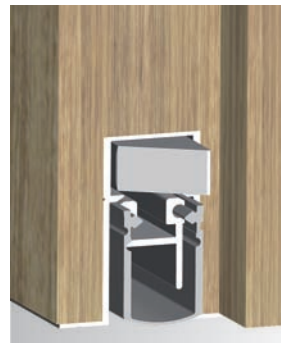

Anschlag

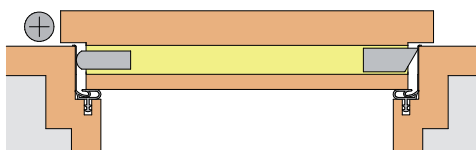

- ▶ Montage: In der Nut
- ▶ Auslöseknopf: An der Bandseite
- ▶ Auslösefalle: An der Schlosseite

Technische Daten

Nutbreite	15 mm	15 mm
Auslösung	2-seitig	2-seitig
Material Dichtprofil	Silikon, selbstverlöschend	Silikon, selbstverlöschend
Hub	14 mm	12 mm
Mindestlänge	708 mm (nicht kürzbar)	708 mm (nicht kürzbar)
Standardlängen	708, 833, 958, 1.083, 1.208 mm	708, 833, 958, 1.083, 1.208 mm
größte Länge	1.600 mm	1.600 mm
Kürzbarkeit	125 ab 833 mm	125 ab 833 mm
Zubehör (im Lieferumfang)	Art. Nr. 5420 inkl. Druckplatten aus Edelstahl	Art. Nr. 5420 inkl. Druckplatten aus Edelstahl
Internet	Montageanleitung Zubehörliste mit Abbildung CAD Querschnittszeichnungen M 1:1	Montageanleitung Zubehörliste mit Abbildung CAD Querschnittszeichnungen M 1:1



SCHALL-EX® DUO L-15 QFS

- ▶ beidseitige Auslösung
- ▶ werkzeugloser Anschlag mittels

Flachschieber

- ▶ Dichtung kürzbar

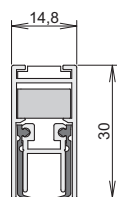
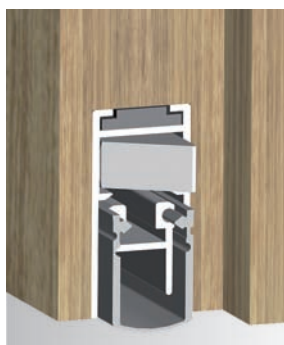

SCHALL-EX® DUO L-15 QF

- ▶ beidseitige Auslösung
- ▶ werkzeugloser Anschlag mittels

Winkelschieber

- ▶ Nutabdeckung bis 8 mm
- ▶ optional mit Kürzungsset

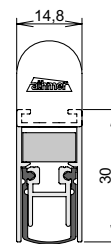
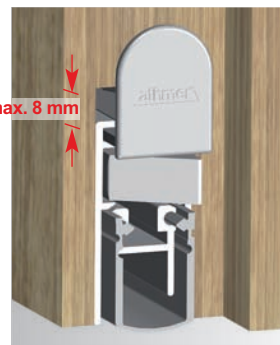

**QUICKFIX -
SCHNELLANSCHLAG**



Anschlag
Variante QFS



- ▶ Einbau

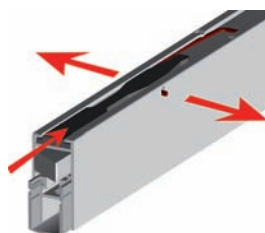

- ▶ Arretieren

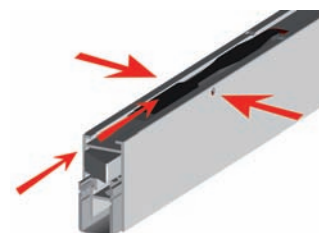

- ▶ Ausbau

Technische Daten

Nutbreite	15 mm	15 mm
Auslösung	2-seitig	2-seitig
Material Dichtprofil	Silikon, selbstverlöschend	Silikon, selbstverlöschend
Hub	12 mm	12 mm
Mindestlänge	708 mm (nicht kürzbar)	708 mm (nicht kürzbar)
Standardlängen	708, 833, 958, 1.083, 1.208 mm	708, 833, 958, 1.083, 1.208 mm
größte Länge	1.600 mm	1.600 mm
Kürzbarkeit	125 ab 833 mm	125 ab 833 mm (option. Kürzungsset)
Zubehör (im Lieferumfang)	Art. Nr. 5420 inkl. Druckplatten aus Edelstahl	Art. Nr. 5123 inkl. Druckplatten aus Edelstahl

Internet

Montageanleitung
Zubehörliste mit Abbildung
CAD Querschnittszeichnungen M 1:1

Montageanleitung
Zubehörliste mit Abbildung
CAD Querschnittszeichnungen M 1:1



SCHALL-EX® L-15/30 WS

- ▶ Schalldämmung > 50 dB bei 7 mm Bodenluft
- ▶ bis 14 mm Hub
- ▶ Lieferung in Standard- und Fixlängen
- ▶ optionale Treib- und Kantriegelausführung



Anschlag

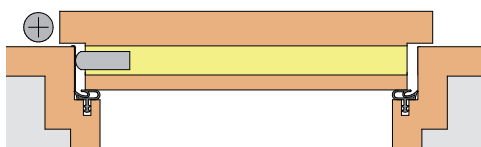

- ▶ Montage: In der Nut
- ▶ Auslöseknopf: An der Bandseite

Technische Daten

Nutbreite	15 mm
Auslösung	1-seitig
Material Dichtprofil	Silikon, selbstverlöschend
Hub	14 mm
Mindestlänge	235 mm (nicht kürzbar)
Standardlängen	708, 833, 958, 1.083, 1.208 mm
größte Länge	1.600 mm
Kürzbarkeit	125 ab 708 mm
Zubehör (im Lieferumfang)	Art. Nr. 5430 inkl. Druckplatte aus Edelstahl

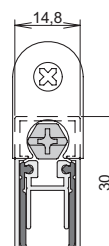

Internet

Montageanleitung
Zubehörliste mit Abbildung
CAD Querschnittszeichnungen M 1:1



SCHALL-EX® L-15/30 VS

- ▶ höhenverstellbare Befestigungswinkel (Verstellbereich 10 mm)

- ▶ aus der Nut herausschauend montiert:
 - geringer Arbeitshub
 - geringer Auslöserweg
 - günstigere Geometrie = weniger Schleifen etc.
 - höhere Bodenluft überbrückbar



Anschlag

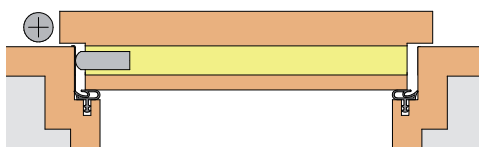

- ▶ Montage: In der Nut
- ▶ Auslöseknopf: An der Bandseite

Technische Daten

Nutbreite	15 mm
Auslösung	1-seitig
Material Dichtprofil	Silikon, selbstverlöschend
Hub	12 mm
Mindestlänge	235 mm (nicht kürzbar)
Standardlängen	708, 833, 958, 1.083, 1.208 mm
größte Länge	1.600 mm
Kürzbarkeit	125 ab 708 mm
Zubehör (im Lieferumfang)	Art. Nr. 5130 inkl. Druckplatte aus Edelstahl

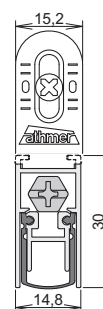

Internet

Montageanleitung
Zubehörliste mit Abbildung
CAD Querschnittszeichnungen M 1:1



SCHALL-EX® L-15/31 OS

- ▶ Schalldämmung > 50 dB
- ▶ Lieferung in Standard- und Fixlängen
- ▶ optionale Treibriegelausführung

SCHALL-EX® L-15/28 OS

- ▶ Schalldämmung > 50 dB
- ▶ Lieferung in Standard- und Fixlängen
- ▶ optionale Treibriegelausführung

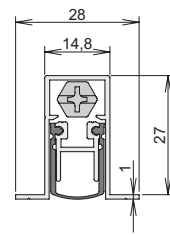
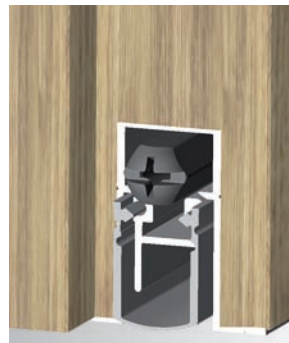
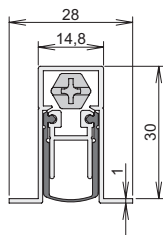

Anschlag

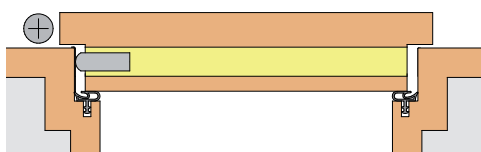

- ▶ Montage: In der Nut
- ▶ Auslöseknopf: An der Bandseite

Technische Daten

Nutbreite	15 mm	15 mm
Auslösung	1-seitig	1-seitig
Material Dichtprofil	Silikon, selbstverlöschend	Silikon, selbstverlöschend
Hub	14 mm	12 mm
Mindestlänge	235 mm (nicht kürzbar)	235 mm (nicht kürzbar)
Standardlängen	708, 833, 958, 1.083, 1.208 mm	708, 833, 958, 1.083, 1.208 mm
größte Länge	1.600 mm	1.600 mm
Kürzbarkeit	125 ab 708 mm	125 ab 708 mm
Zubehör (im Lieferumfang)	Art. Nr. 5503 inkl. Druckplatte aus Edelstahl	Art. Nr. 5503 inkl. Druckplatte aus Edelstahl
Internet	Montageanleitung Zubehörliste mit Abbildung CAD Querschnittszeichnungen M 1:1	Montageanleitung Zubehörliste mit Abbildung CAD Querschnittszeichnungen M 1:1



SCHALL-EX® L-15 QFS

- ▶ einseitige Auslösung
- ▶ werkzeugloser Anschlag mittels **Flachschieber**

SCHALL-EX® L-15 QF

- ▶ einseitige Auslösung
- ▶ werkzeugloser Anschlag mittels **Winkelschieber**
- ▶ Nutabdeckung bis 8 mm
- ▶ optional mit Kürzungsset

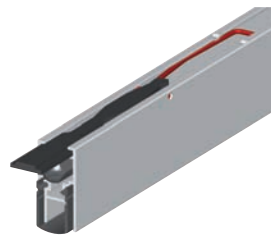
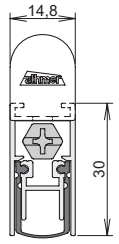
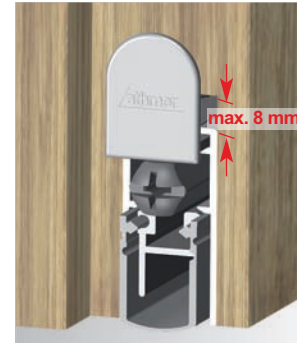
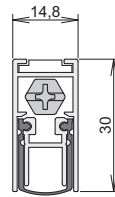

▶ Einbau

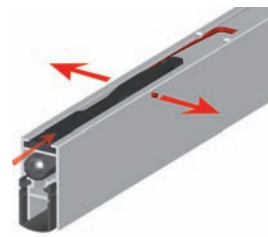

▶ Arretieren

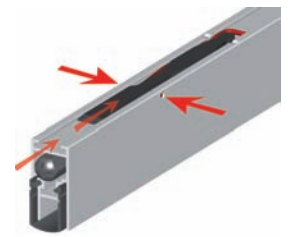

▶ Ausbau

Nutbreite	15 mm
Auslösung	1-seitig
Material Dichtprofil	Silikon, selbstverlöschend
Hub	12 mm
Mindestlänge	255 mm (nicht kürzbar)
Standardlängen	708, 833, 958, 1.083, 1.208 mm
größte Länge	1.600 mm
Kürzbarkeit	125 ab 708 mm
Zubehör (im Lieferumfang)	Art. Nr. 5503 inkl. Druckplatte aus Edelstahl

Nutbreite	15 mm
Auslösung	1-seitig
Material Dichtprofil	Silikon, selbstverlöschend
Hub	12 mm
Mindestlänge	235 mm (nicht kürzbar)
Standardlängen	708, 833, 958, 1.083, 1.208 mm
größte Länge	1.600 mm
Kürzbarkeit	125 ab 708 mm (option. Kürzungsset)
Zubehör (im Lieferumfang)	Art. Nr. 5123 inkl. Druckplatte aus Edelstahl

Anschlag
Variante QFS



**QUICKFIX -
SCHNELLANSCHLAG**

Technische Daten

Nutbreite	15 mm
Auslösung	1-seitig
Material Dichtprofil	Silikon, selbstverlöschend
Hub	12 mm
Mindestlänge	255 mm (nicht kürzbar)
Standardlängen	708, 833, 958, 1.083, 1.208 mm
größte Länge	1.600 mm
Kürzbarkeit	125 ab 708 mm
Zubehör (im Lieferumfang)	Art. Nr. 5503 inkl. Druckplatte aus Edelstahl

Internet

Montageanleitung
Zubehörliste mit Abbildung
CAD Querschnittszeichnungen M 1:1

Montageanleitung
Zubehörliste mit Abbildung
CAD Querschnittszeichnungen M 1:1



SCHALL-EX® L-15/32 WS

- ▶ Schalldämmend > 50 dB bei 7 mm Bodenluft
- ▶ bis 16 mm Hub
- ▶ optionale Treib- und Kantriegelausführung
- ▶ Lieferung in Standard- und Fixlängen

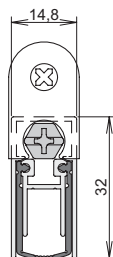

SCHALL-EX® L-15/29 TG

- ▶ Schalldämmend > 50 dB bei 7 mm Bodenluft
- ▶ Lieferung in Standard- und Fixlängen

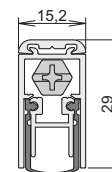

Anschlag

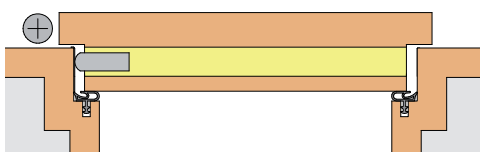

- ▶ Montage: In der Nut
- ▶ Auslöseknopf: An der Bandseite

Technische Daten

Nutbreite	15 mm	> 15,2 mm
Auslösung	1-seitig	1-seitig
Material Dichtprofil	Silikon, selbstverlöschend	Silikon, selbstverlöschend
Hub	16 mm	12 mm
Mindestlänge	235 mm (nicht kürzbar)	235 mm (nicht kürzbar)
Standardlängen	708, 833, 958, 1.083, 1.208 mm	708, 833, 958, 1.083, 1.208 mm
größte Länge	1.600 mm	1.600 mm
Kürzbarkeit	125 ab 708 mm	125 ab 708 mm
Zubehör (im Lieferumfang)	Art. Nr. 5430 inkl. Druckplatte aus Edelstahl	Art. Nr. 5503 inkl. Druckplatte aus Edelstahl
Internet	Montageanleitung Zubehörliste mit Abbildung CAD Querschnittszeichnungen M 1:1	Montageanleitung Zubehörliste mit Abbildung CAD Querschnittszeichnungen M 1:1



AUFLAUFDICHTUNG A-15

- ▶ einfache Lagerhaltung
(beliebig kürzbar)
- ▶ problemlose Anpassung an
schiefe Böden durch großen
Verstellbereich bis 15 mm
- ▶ optimale Funktion mit passender
Athmer-Schwelle
- ▶ Dichtprofil aus selbstverlöschendem
Silikon für Schall-, Rauch- und
Feuerschutz

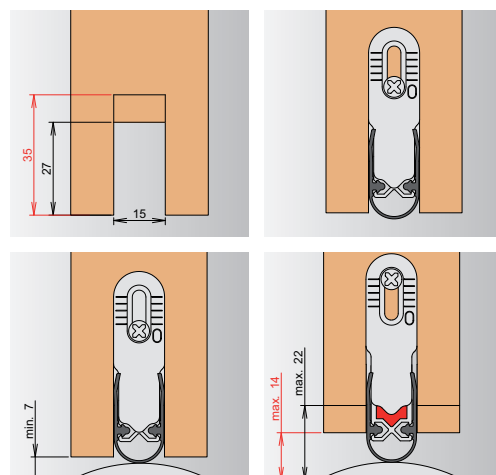

Anschlag

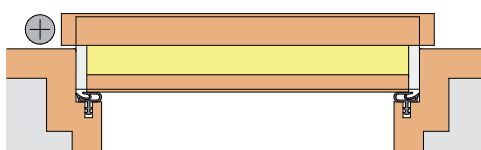

- ▶ Montage: In der Nut

Technische Daten

Nutbreite	15 mm
Auslösung	-
Material Dichtprofil	Silikon, selbstverlöschend
Hub	Verstellbereich 15 mm
Mindestlänge	beliebig
Standardlängen	708, 833, 958, 1.083, 1.208 mm
größte Länge	1.333 mm
Kürzbarkeit	beliebig
Zubehör (im Lieferumfang)	Art. Nr. 5512
Internet	Montageanleitung Zubehörliste mit Abbildung CAD Querschnittszeichnungen M 1:1

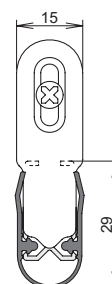



SCHALL-EX® XL

Standardmäßig mit Gleitauflöser

- ▶ sichere Funktion ohne Druckplatte
- ▶ werkzeuglose Einstellung
- ▶ für lackierte, lasierte und farblich beschichtete Zargen aus Stahl oder Holz
- ▶ für Bodenspalte bis 20 mm
- ▶ Schalldämmung bis 50 dB auch bei 15 mm Bodenluft
- ▶ optimale Boden Anpassung durch bis zu 3 Federmechaniken
- ▶ löst parallel aus
- ▶ automatischer Niveaueausgleich



Schalldämmung 50dB auch bei 15 mm Bodenluft

Anschlag

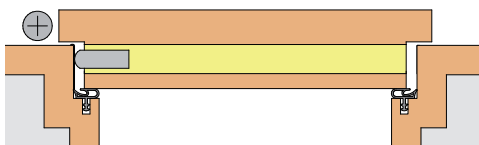

- ▶ Montage: In der Nut
- ▶ Auslöseknopf: An der Bandseite

Nutbreite	15 mm
Auslösung	1-seitig
Material Dichtprofil	Silikon, selbstverlöschend
Hub	20 mm
Mindestlänge	370 mm (nicht kürzbar)
Standardlängen	708, 833, 958, 1.083, 1.208 mm
größte Länge	1.600 mm
Kürzbarkeit	125 ab 833 mm
Zubehör (im Lieferumfang)	Art. Nr. 5516
Internet	Montageanleitung Zubehörliste mit Abbildung CAD Querschnittszeichnungen M 1:1

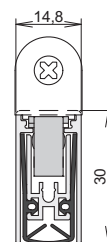



SCHALL-EX® VL

Die erste variable Fixlänge!

- ▶ keine Späne mehr beim Kürzen durch Sägen und Entgraten
- ▶ schnelles und sauberes Kürzen der Standardlängen bis zu 125 mm (schlosseitig)
- ▶ Lagerhaltung von Fixlängen möglich
- ▶ Kostenminimierung durch Reduzierung der Bestellvorgänge

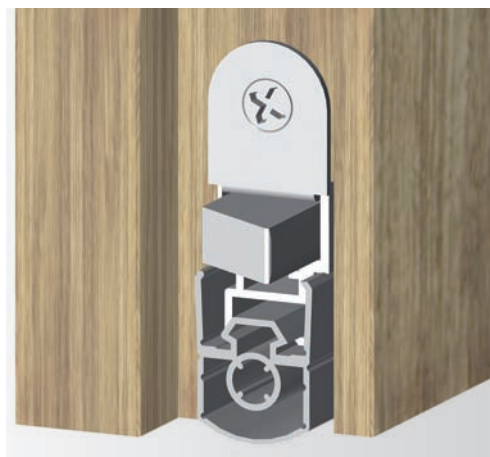

KÜRZEN OHNE WERKZEUG!

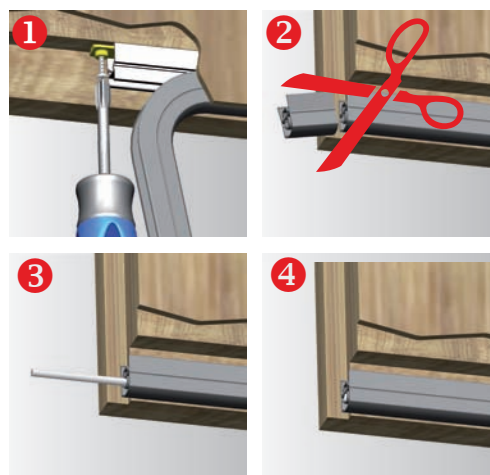

Anschlag

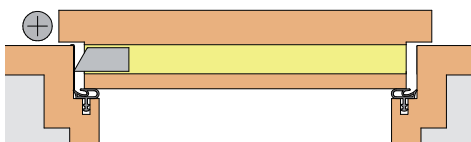

- ▶ Montage: In der Nut
- ▶ Auslösefalle: An der Bandseite

Technische Daten

Nutbreite	15 mm
Auslösung	1-seitig
Material Dichtprofil	Silikon, selbstverlöschend
Hub	11 mm
Mindestlänge	583 mm (nicht kürzbar)
Standardlängen	708, 833, 958, 1.083, 1.208 mm
größte Länge	1.333 mm
Kürzbarkeit	125 ab 833 mm
Zubehör (im Lieferumfang)	Art. Nr. 5305 inkl. Druckplatte aus Edelstahl

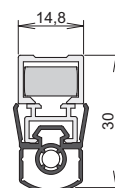

Internet

Montageanleitung
Zubehörliste mit Abbildung
CAD Querschnittszeichnungen M 1:1

Dichtigkeit ohne Lücken
auch bei 2-flügeligen
Türanlagen

TÜRKANTRIEGEL- VORRÜSTUNG

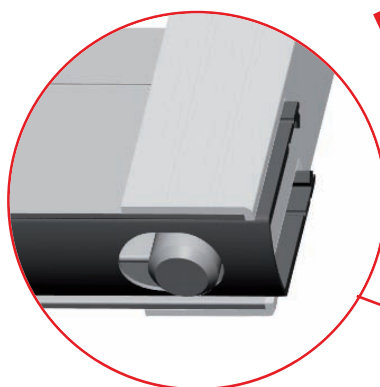

Optimal: Dichtigkeit auch
im Mittelstulp !



TÜRKANTRIEGEL

- ▶ Edelstahl-Ausführung für unten und oben
- ▶ Riegel mit stufenloser Höhenverstellung
- ▶ gleiche Fräsmaße für unten und oben

Technische Daten

Athmer Edelstahl-
Türkantriegelausführung

Ausführung

Art. Nr.

Maße:
17 mm x 250 mm

für oben:
TK-15/T

1653

Riegel:
Ø 8mm, Hub 15 mm

für unten:
TK-15/B

1652

Dichtung vorgerüstet für
Türkantriegel TK-15/B

Option

KONFEKTIONIERUNG UNIVERSAL KANTRIEGEL

- ▶ Kantriegelkonfektionierung inkl.
Zubehör 5432 für Standardkantriegel
- ▶ einfache Montage mit nur einer
Schraube
- ▶ Dichtung auslöserseitig kürzbar!
- ▶ Lagerhaltung möglich
- ▶ Bestelllänge der Türdichtung beachten:
 $\text{Bestelllänge} = \text{Länge} - A$

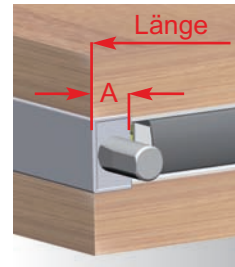
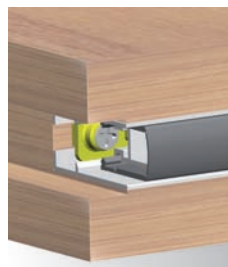
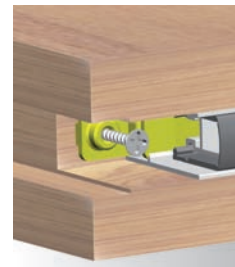
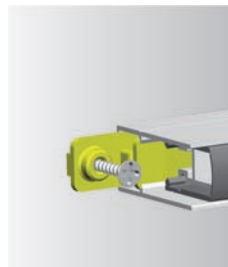

Dichtigkeit ohne Lücken
auch bei 2-flügeligen
Türanlagen

TREIBRIEGEL- VORRÜSTUNG

- ▶ für Ø 8 mm Treibriegelstange
- ▶ Türdichtung für Treibriegel vorgerüstet
- ▶ bei Bestellung Maß X angeben
- ▶ Dichtung auslöserseitig kürzbar!
(Standardlängen um 125 mm)
- ▶ Lagerhaltung möglich,
also keine Sondermaße,
keine Einzelbestellung erforderlich

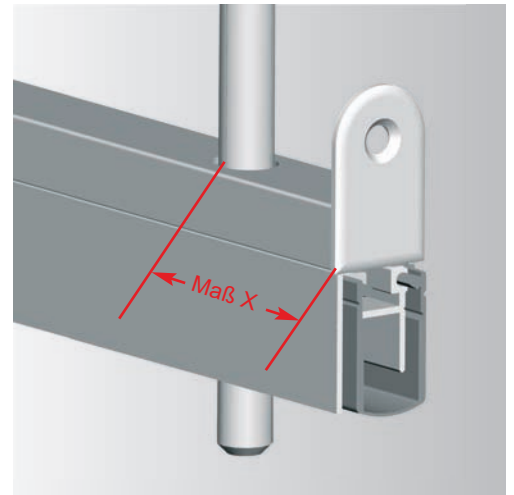

TREIBRIEGELSTANGEN

- ▶ Treibriegelstangen in 2 Längen für Schloss- und Falztreibriegelschloss

Typ		Anschluss	Ø	Art.Nr.
Treibriegelstange TS-8/M6	1.187mm	M6	8mm	1502-1187
Treibriegelstange TS-8/M6	1.487mm	M6	8mm	1502-1487
Treibriegelstange TS-8/M10	1.217mm	M10	8mm	1502-1217
Treibriegelstange TS-8/M10	1.517mm	M10	8mm	1502-1517
Stangenführungsplatte zu TS-8...	-	-	8,3mm	1502

Technische Daten

BODENSCHLIEßMULDE BS-8

- ▶ für Ø 8 mm Treibriegelstange
- ▶ bestmögliche Breite und Verriegelungsposition für Stahl-, Holz- und Rohrrahmentüren
- ▶ stufenloser Verstellbereich $\pm 1,5$ mm in Öffnungs- und Schließrichtung

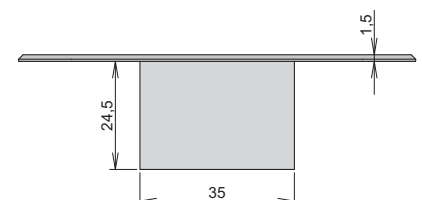
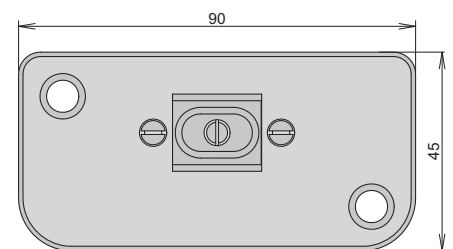

Technische Daten

Material	Edelstahl-Auflageplatte und Aluminium-Bodengehäuse
Montage	Mit 2 Senkschrauben Ø 4,5 mm (bauseits) im Boden montieren.
Bodenaussparung	30 x 40, > 26 tief (mm)

GLEITAUSLÖSER

- ▶ Option für den bandseitigen Auslöser
- ▶ sichere Funktion ohne Druckplatte
- ▶ gleitet über die Oberflächen
- ▶ keine Beschädigung der Zarge durch den bandseitigen Auslöser
- ▶ für lackierte, lasierte und farblich beschichtete Zargen aus Stahl oder Holz
- ▶ Einstellbar mit Schraubendreher oder Maul- bzw. Ringschlüssel



Für:
Schall-Ex® DUO L-15
Schall-Ex® L-15

Prüfbericht auf Anfrage

ECKABDICHTUNG B-24

Das Dichtprofil ist häufig auf Türblattfalzmaß geschnitten, ein exakter Zuschnitt an der Bandseite ist kaum möglich. B-24 schließt die Undichtigkeiten zwischen Zarge und Tür.

- ▶ Zugewinn 3 bis 5 dB
- ▶ Bandseitiger Zuschnitt des Dichtprofils entfällt, daher geringerer Montageaufwand
- ▶ Edelstahlplatte mit Gummiprofil
- ▶ funktionssicher auch bei Rauch- und Feuerschutztüren
- ▶ für noch mehr Nutzen auch schlossseitig einsetzbar
- ▶ DIN R / L verwendbar.
- ▶ Art.Nr.: 5133

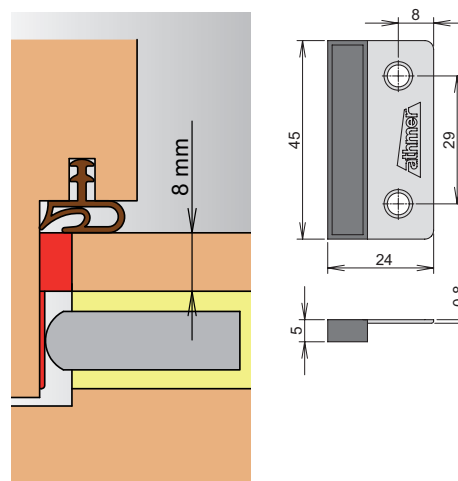

Edelstahl

DRUCKPLATTEN FÜR DEN MITTELSTULP

- ▶ Vorteile der beidseitigen Auslösung beim Gehflügel nutzen
- ▶ für Schall-Ex® DUO L-15 WS
- ▶ Rechts/Links verwendbar

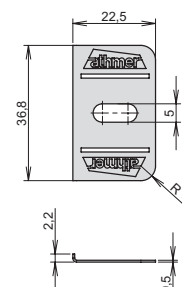
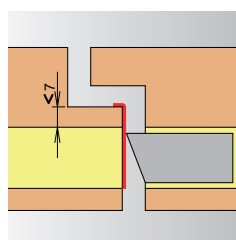

Art. Nr. 5514

Edelstahl

WEITERE DRUCKPLATTEN

- ▶ passend für verschiedene Falzgeometrien

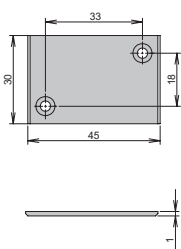

Art. Nr. 8117

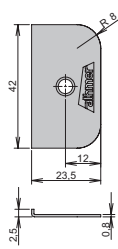

Art. Nr. 248

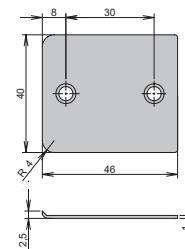

Art. Nr. 8107

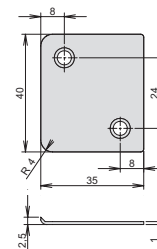

Art. Nr. 8111

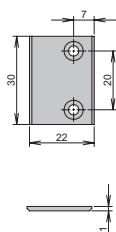

Art. Nr. 8118

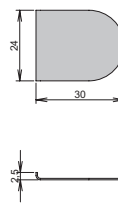

Art. Nr. 8106

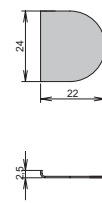

Art. Nr. 8104

Anwendung

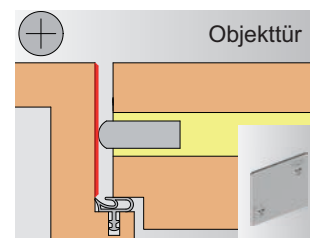
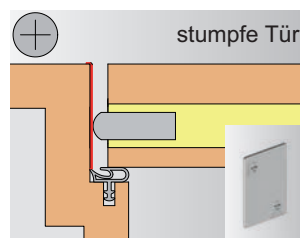
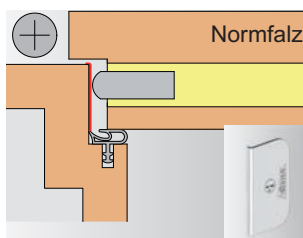

Produktfamilie

SCHALL-EX® ULTRA

- ▶ für alle Anwendungen:
Schall-, Rauch- und Feuerschutz
 - ▶ hohe Schalldämmung: 50 dB
 - ▶ bandseitige Auslösung mit autom.
Höhen- und Niveaueausgleich
 - ▶ schlosseitige Auslösung,
geringster Auslösedruck
 - ▶ selbstnachstellend mit Überlastschutz
 - ▶ Lieferung einschließlich Zubehör
 - ▶ optional mit einseitiger Auslösung z.B.
für den Standflügel
-
- ▶ Dichtprofil aus selbstverlöschendem
Silikon für Schall-, Rauch und
Brandschutz
 - ▶ überlegene Dichtigkeit in Kombi-
nation mit Athmer Schwellen
 - ▶ automatische Türdichtungen
liefern wir mit dem Ü-Zeichen
-
- ▶ eloxiertes Gehäuse aus Aluminium
für langlebige Klimabeständigkeit
 - ▶ Edelstahlfedern und nicht rostende
Innenmechanik
 - ▶ Silikonprofil verhindert das Anfriern und
sorgt für flexible Boden Anpassung
auch bei Kälte
-
- ▶ Schall-Ex® Ultra ist optimal für
Feucht- und Nassraumtüren
 - ▶ Korrosionsprüfung nach EN 1670
 - ▶ Höchste Korrosionsklasse 5
= 480 Stunden Salzsprühstest
 - ▶ Doppelte Dauerfunktionsprüfung
unter Nassraumbedingungen
 - ▶ nach 500.000 Zyklen volle
Funktionsfähigkeit

Rauch- und
Feuerschutztüren

Schallschutztüren



Haustüren



Feuchtraum



Barrierefrei



- ▶ entsprechen den Anforderungen für barrierefreies Bauen



Zertifikat:
„DIN-Geprüft
Barrierefrei“



Mehrkammerdichtprofil

- ▶ Die Profilkammern unterstützen die thermische Trennung, der Schall wird gebrochen
- ▶ Sollknickstelle zur höheren Innendichtigkeit
- ▶ fast geräuschlose Funktion durch integrierte Anschlagdämpfung im Silikonichtprofil

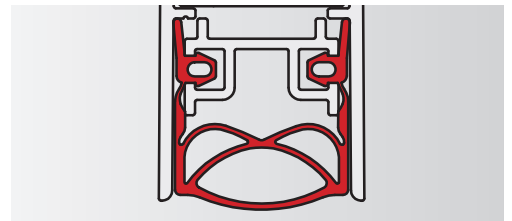

Bodenanpassung



- ▶ Bodenanpassung bei konkaven und konvexen Böden

automatischer Niveaue Ausgleich

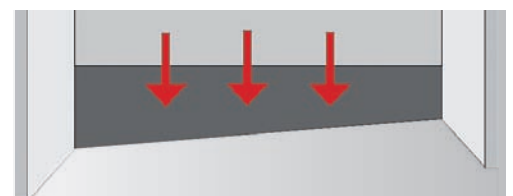
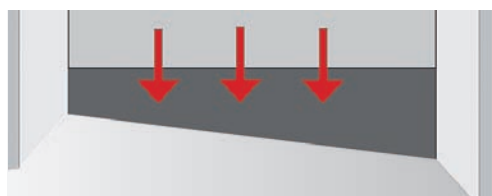

- ▶ Serienmäßig mit integrierter Überlastsicherung:
konstanter und gleichmäßiger, daher optimaler Bodenpressdruck
- ▶ Zeitersparnis, da keine Feineinstellung
- ▶ mehr Nutzungssicherheit, da auch bei sich verändernden Verhältnissen selbstnachstellend



SCHALL-EX® ULTRA WS

- ▶ bandseitige Auslösung mit autom. Höhen- und Niveaueausgleich
- ▶ schlossseitige Auslösung, geringster Auslösedruck
- ▶ selbstnachstellend mit Überlastschutz

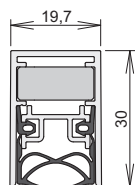

▶ Geprüft nach DIN EN 1670

SCHALL-EX® ULTRA OS

- ▶ bandseitige Auslösung mit autom. Höhen- und Niveaueausgleich
- ▶ schlossseitige Auslösung, geringster Auslösedruck
- ▶ selbstnachstellend mit Überlastschutz

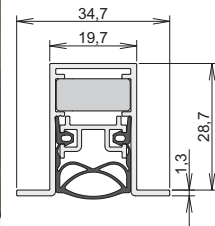

▶ Geprüft nach DIN EN 1670

Anschlag

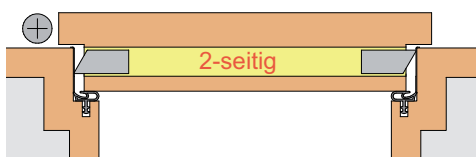

- ▶ Montage: In der Nut
- ▶ Auslösefalle: Band- und Schlossseite

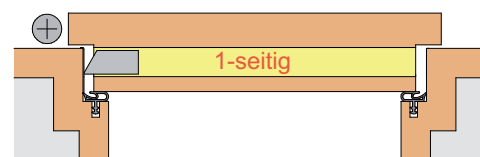

- ▶ Montage: In der Nut
- ▶ Auslösefalle: Bandseite

Technische Daten

Nutbreite	20 mm		20 mm	
Auslösung	2-seitig	1-seitig	2-seitig	1-seitig
Material Dichtprofil	Silikon, selbstverlöschend		Silikon, selbstverlöschend	
Hub	12 mm		12 mm	
Mindestlänge	708 mm (n.k.)	220 mm (n.k.)	708 mm (n.k.)	220 mm (n.k.)
Standardlängen	708, 833, 958, 1.083, 1.208 mm		708, 833, 958, 1.083, 1.208 mm	
größte Länge	1.500 mm	2.000 mm	1.500 mm	2.000 mm
Kürzbarkeit	125 ab 708 mm		125 ab 708 mm	
Zubehör (im Lieferumfang)	Art. Nr. 5600 inkl. Druckplatten aus Edelstahl	Art. Nr. 5610 inkl. Druckplatte aus Edelstahl	Art. Nr. 5420 inkl. Druckplatten aus Edelstahl	Art. Nr. 5503 inkl. Druckplatte aus Edelstahl
Internet	Montageanleitung Zubehörliste mit Abbildung CAD Querschnittszeichnungen M 1:1		Montageanleitung Zubehörliste mit Abbildung CAD Querschnittszeichnungen M 1:1	



SCHALL-EX® STRAHLENSCHUTZ WS

- ▶ für Türen mit Anforderung an Strahlenschutz
- ▶ autom. Höhen- und Niveaueausgleich
- ▶ selbstnachstellend mit Überlastschutz

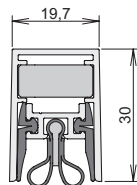

SCHALL-EX® STRAHLENSCHUTZ OS

- ▶ für Türen mit Anforderung an Strahlenschutz
- ▶ autom. Höhen- und Niveaueausgleich
- ▶ selbstnachstellend mit Überlastschutz

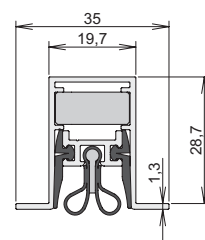

- ▶ geeignet für Strahlenschutz Türen: nach DIN 6834

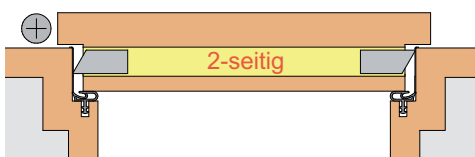

- ▶ Montage: In der Nut
- ▶ Auslösefalle: Band- und Schlossseite



- ▶ geeignet für Strahlenschutz Türen: nach DIN 6834



- ▶ Montage: In der Nut
- ▶ Auslösefalle: Bandseite

Anschlag

Technische Daten

Nutbreite

20 mm

Auslösung

2-seitig

1-seitig

Material Dichtprofil

Silikon, Bleigummi

Hub

12 mm

Mindestlänge

708 mm (n.k.)

220 mm (n.K.)

Standardlängen

708, 833, 958, 1.083, 1.208 mm

größte Länge

1.500 mm

2.000 mm

Kürzbarkeit

125 ab 708 mm

Zubehör
(im Lieferumfang)

Art. Nr. 5600
inkl. Druckplatte
aus Edelstahl

Art. Nr. 5610
inkl. Druckplatte
aus Edelstahl

20 mm

2-seitig

1-seitig

Silikon, Bleigummi

12 mm

708 mm (n.k.)

220 mm (n.k.)

708, 833, 958, 1.083, 1.208 mm

1.500 mm

2.000 mm

125 ab 708 mm

Art. Nr. 5420
inkl. Druckplatte
aus Edelstahl

Art. Nr. 5503
inkl. Druckplatte
aus Edelstahl

Internet

Montageanleitung
Zubehörliste mit Abbildung
CAD Querschnittszeichnungen M 1:1

Montageanleitung
Zubehörliste mit Abbildung
CAD Querschnittszeichnungen M 1:1



SCHALL-EX® STRAHLENSCHUTZ WS BD

- ▶ für Strahlenschutz Türen mit Brandschutzanforderung
- ▶ autom. Höhen- und Niveaueausgleich
- ▶ selbstnachstellend mit Überlastschutz

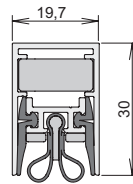

SCHALL-EX® STRAHLENSCHUTZ OS BD

- ▶ für Strahlenschutz Türen mit Brandschutzanforderung
- ▶ autom. Höhen- und Niveaueausgleich
- ▶ selbstnachstellend mit Überlastschutz

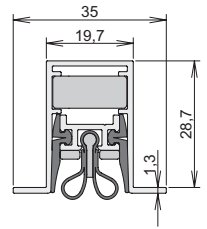

- ▶ geeignet für Strahlenschutz Türen: nach DIN 6834

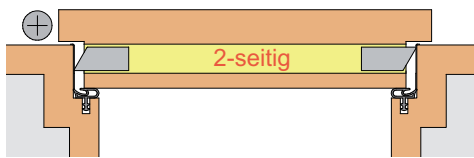

- ▶ Montage: In der Nut
- ▶ Auslösefalle: Band- und Schlossseite



- ▶ geeignet für Strahlenschutz Türen: nach DIN 6834

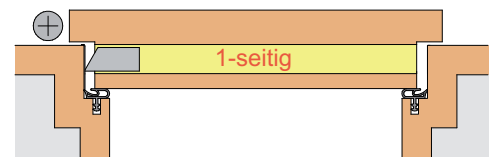

- ▶ Montage: In der Nut
- ▶ Auslösefalle: Bandseite

Anschlag

Technische Daten

Nutbreite	20 mm	
Auslösung	2-seitig	1-seitig
Material Dichtprofil	Silikon, Bleigummi	
Hub	12 mm	
Mindestlänge	708 mm (n.k.)	220 mm (n.k.)
Standardlängen	708, 833, 958, 1.083, 1.208 mm	
größte Länge	1.500 mm	2.000 mm
Kürzbarkeit	125 ab 708 mm	
Zubehör (im Lieferumfang)	Art. Nr. 5600 inkl. Druckplatten aus Edelstahl	Art. Nr. 5610 inkl. Druckplatte aus Edelstahl

Nutbreite	20 mm	
Auslösung	2-seitig	1-seitig
Material Dichtprofil	Silikon, Bleigummi	
Hub	12 mm	
Mindestlänge	708 mm (n.k.)	220 mm (n.k.)
Standardlängen	708, 833, 958, 1.083, 1.208 mm	
größte Länge	1.500 mm	2.000 mm
Kürzbarkeit	125 ab 708 mm	
Zubehör (im Lieferumfang)	Art. Nr. 5420 inkl. Druckplatten aus Edelstahl	Art. Nr. 5503 inkl. Druckplatte aus Edelstahl

Internet

Montageanleitung
Zubehörliste mit Abbildung
CAD Querschnittszeichnungen M 1:1

Montageanleitung
Zubehörliste mit Abbildung
CAD Querschnittszeichnungen M 1:1



SCHALL-EX® JUMBO I

Für Türen mit extremen Luftspalten

- ▶ schallhemmende Dichtung bis 35 mm
- ▶ Auslösung bandseitig mit Stellschraube
- ▶ auch für Feuer- und Rauchschutztüren
- ▶ keine DIN R / L Angabe erforderlich



Anschlag



- ▶ Montage: In der Nut
- ▶ Auslöser: An der Bandseite

Nutbreite	20 mm
Auslösung	1-seitig
Material Dichtprofil	Silikon, selbstverlöschend
Hub	35 mm
Mindestlänge	450 mm (nicht kürzbar)
Standardlängen	708, 833, 958, 1.083, 1.208 mm
größte Länge	1.700 mm
Kürzbarkeit	60 mm bei Standardlängen
Zubehör (im Lieferumfang)	Art. Nr. 5400 inkl. Druckplatte aus Edelstahl
Internet	Montageanleitung Zubehörliste mit Abbildung CAD Querschnittszeichnungen M 1:1

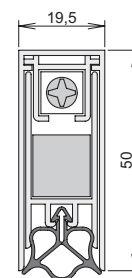

Dichtigkeit ohne Lücken
auch bei 2-flügeligen
Türanlagen

TÜRKANTRIEGEL-VORRÜSTUNG

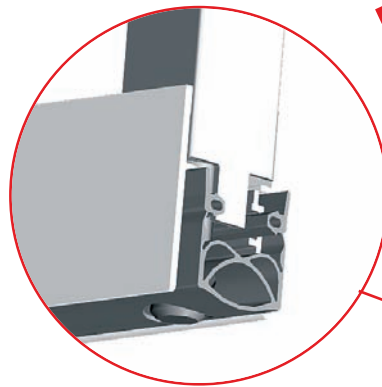

Optimal: Dichtigkeit auch
im Mittelstulp!

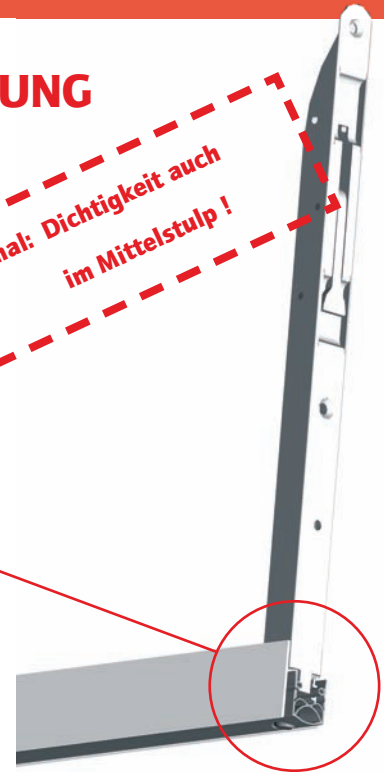

TÜRKANTRIEGEL

- ▶ Edelstahl-Ausführung für unten und oben
- ▶ Riegel mit stufenloser Höhenverstellung
- ▶ gleiche Fräsmaße für unten und oben

Technische Daten

Athmer Edelstahl-Türkantriegelausführung	Ausführung	Art. Nr.
Maße: 17 mm x 250 mm	für oben: TK-15/T	1653
Riegel: Ø 8mm, Hub 15 mm	für unten: TK-20/B-SU	1652-2
Dichtung vorgerüstet für Türkantriegel TK-20/B-SU		Option

Treibriegelvorrüstung

- ▶ für Ø 10 mm Standard-Treibriegelstange
- Option:**
Dichtung für Treibriegel vorgerüstet
- ▶ für Rauch- und Feuerschutztüren mit Standard- Treibriegelstange
- ▶ für alle Dornmaße lieferbar
- ▶ bei Bestellung Maß X angeben
- ▶ Standard-Bodenmulde einsetzbar

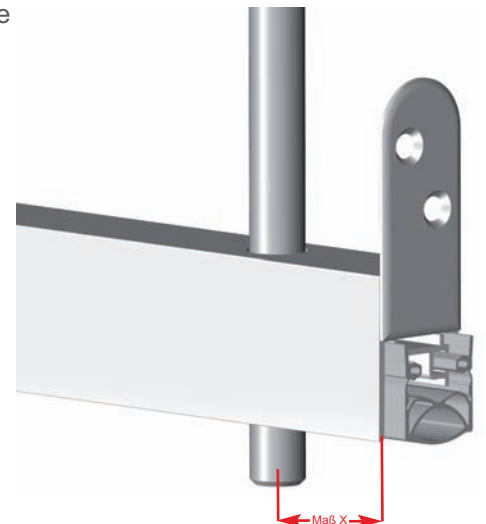

Edelstahl
Bodenschließmulde

BS-10

- ▶ Bestmögliche Breite und Verriegelungsposition für Stahl-, Holz- und Rohrrahmen Türen
- ▶ Stufenloser Verstellbereich $\pm 1,5$ mm in Öffnungs- und Schließrichtung
- ▶ die mit einem Langloch versehene Aufnahme vereinfacht die Positionierung und gleicht seitliche Anschlagstoleranzen aus
- ▶ Optimal bei autom. Schlössern: lange Auflagefläche und breite Fase
- ▶ Einfache Montage durch nur zwei diagonal angeordnete Befestigungsschrauben (bauseits).

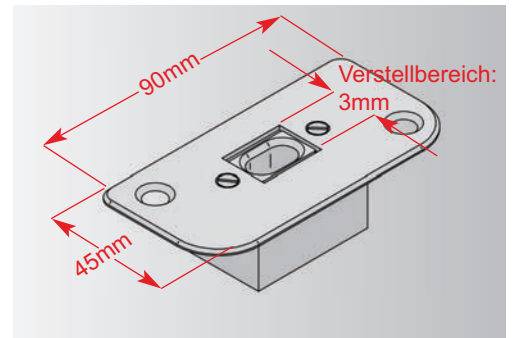

Technische Daten

Material

Edelstahl-Auflageplatte und Aluminium-Bodengehäuse

Montage

Mit zwei Senkschrauben $\varnothing 4,5$ mm (bauseits) im Boden montieren.

Bodenaussparung

30 x 40, > 26 tief

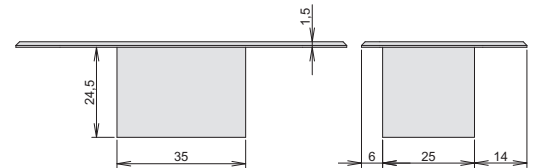

Edelstahl

WEITERE DRUCKPLATTEN

- ▶ passend für verschiedene Falzgeometrien

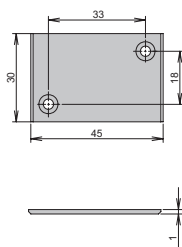

Art. Nr. 8117

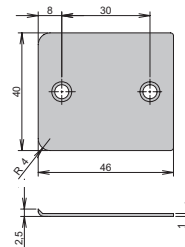

Art. Nr. 8107

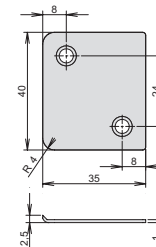

Art. Nr. 8111

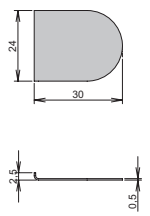

Art. Nr. 8106

Anwendung

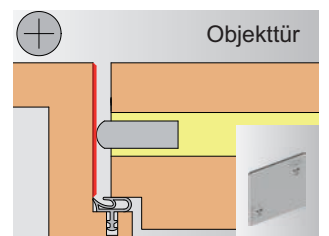
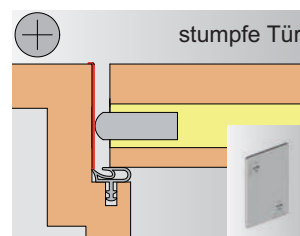
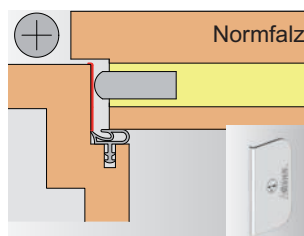

ATHMER IM INTERNET AKTUELLE INFORMATIONEN IMMER VERFÜGBAR

- ▶ Produktkataloge
- ▶ Sonderprospekte
- ▶ Montageanleitungen
- ▶ Zubehörliste
- ▶ Prüfzeugnisse
- ▶ CAD Daten im DXF und DWG - Format
- ▶ nationale und internationale Ansprechpartner
- ▶ AGB

SMARTPHONE OPTIMIERTE INTERNETSEITEN

- ▶ www.athmer.de (automatische Erkennung)



www.athmer.de
www.athmer.de
www.athmer.de

Athmer oHG

Sophienhammer
59757 Arnsberg-Müschede

Tel. +49 2932 477-500
Fax +49 2932 477-100

info@athmer.de
www.athmer.de