

Acél pozicionáló kúp központosító egységekhez

Termékleírás / Termékillusztációk



Leírás

Anyag:

Acél kúpok.
Gördülőcsapágy-acél golyók.

Kivitel:

Edzett és köszörült kúpok.
Kúpokra vulkanizált golyók.

További információk:

A pozicionáló perselyekkel együtt a pozicionáló kúpok központosító egységet képeznek a két alkatrész rendkívül pontos pozicionálásához. A rendszer <math><0,003\text{ mm}</math> ismétlési pontosságot ér el. A vulkanizált gumi nem lesz törékeny és érzéketlen a szennyeződésre vagy a forgácsokra. A kisebb benyomott forgácsok ártalmatlanok a rendszer számára.

Hőmérséklet-tartomány:

max. +80 °C.

Működési elv:

Amikor a pozicionáló kúp és a pozicionáló persely össze van kapcsolva, a golyókat egymáshoz préselik a rugalmas tartományukon belül, és így a legnagyobb pontossággal rögzítik a két alkatrészt, amelyekbe azokat beépítették. Annak biztosítása érdekében, hogy a golyók deformálódjanak a rugalmas tartományban, csak azt kell ellenőrizni, hogy pontosan betartják-e azt a furatmélységet, amelybe a pozicionáló perselyt később be kell nyomni. A pozicionáló perselybe behatoló pozicionáló kúpot készen szállítják, és csak az ellendarab felületére kell felfeküdnie. Mostantól létezik egy pontos nullapont-pozicionáló rendszer.

Acél pozicionáló kúp központosító egységekhez

Termékleírás / Termékillesztrációk



Rajzok

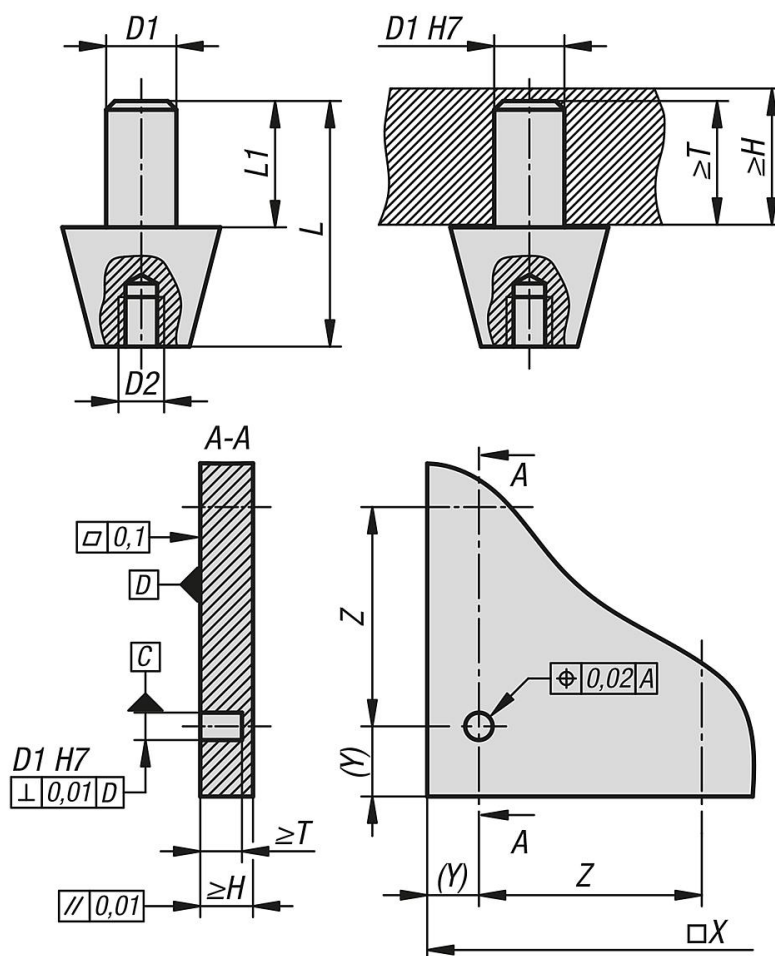

Termékáttekintés

Acél pozicionáló kúp központosító egységekhez

Termékáttekintés

Kúpos központosító egység

Rendelési szám	Méret	D1	D2	H min.	L max.	L1	T min.	a következő cikkszámhoz:
K1627.1	1	6	M4	12	17,5	9	9	K1628.1
K1627.3	3	10	M8	21	35	18	18	K1628.3