

VacuPowerlift

FEZER
VAKUUM · TRANSPORT · TECHNIK
AUTOMATISIERUNGSTECHNIK

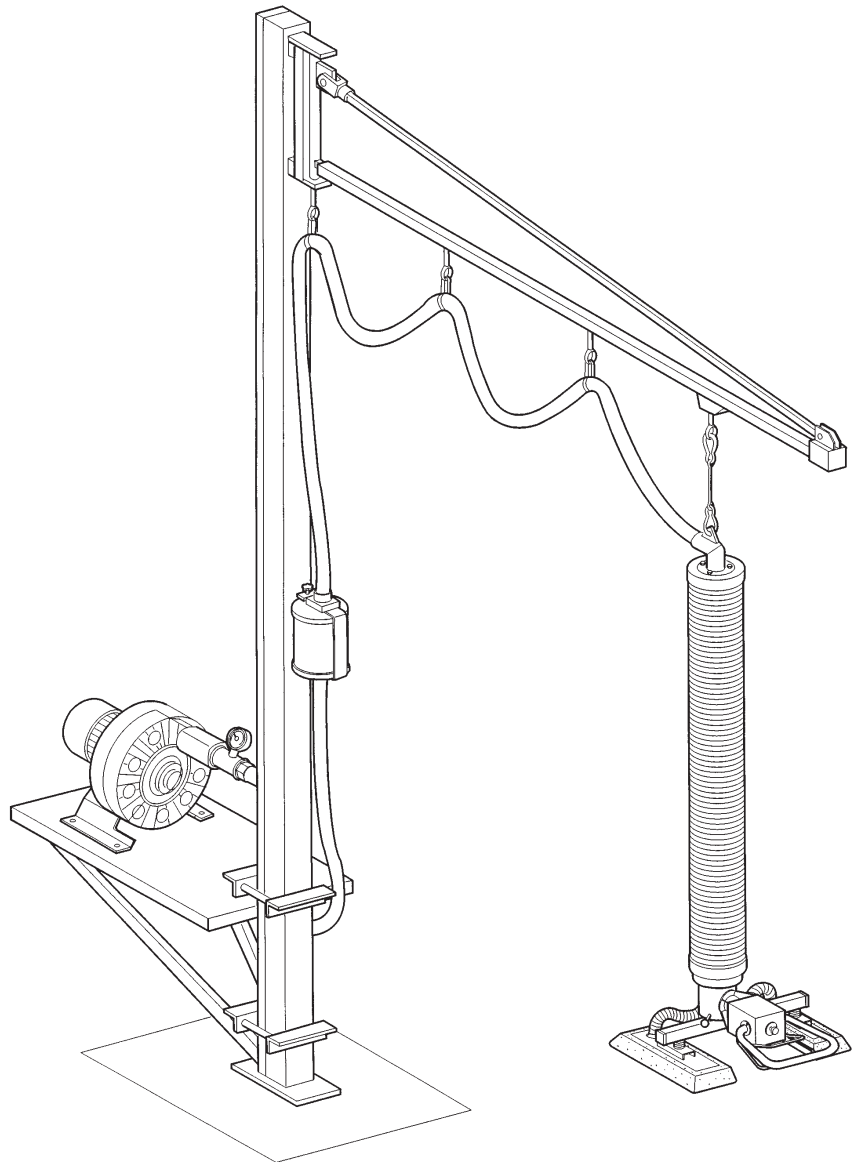

Der Vakuum-Schlauchheber!

Spannende Perspektiven!



Sicherheit:

Der **VacuPowerlift** ist die rationelle Antwort auf fast alle Handhabungsprobleme. Egal ob Sie Kartons stapeln, Blech- oder Holzplatten transportieren, Fässer verladen, Steinplatten verlegen, Maschinenteile oder gar komplette Maschinen bewegen müssen - der **VacuPowerlift** bietet für fast alle Aufgaben eine intelligente Lösung.

Und dabei können Sie sprichwörtlich „zwei Fliegen mit einer Klappe schlagen“.

Denn der **VacuPowerlift** benötigt zum Ansaugen und Heben der Last nur ein Medium - nämlich Vakuum.

Der **VacuPowerlift** ist ein in sich geschlossenes System und benötigt keine zusätzlichen Sicherheitseinrichtungen, wie z. B. elektrische Warneinrichtungen, etc.). Durch die Abstimmung von Saugfläche/ Hubschlauch ist gewährleistet, daß die Lasten mit ausreichender Sicherheit fest am Saugfuß gehalten werden. Selbst bei Stromausfall fallen angesaugte Lasten nicht einfach ab. Ein integriertes Rückschlagventil sorgt dafür, daß sich angesaugte Lasten sicher und kontrolliert zu Boden senken, bevor sie sich vom Saugfuß lösen.

Ergonomische Handhabung:

Einfachste Bedienung des **VacuPowerlifts** gewährleistet von Anfang an einen reibungslosen Ablauf Ihrer Anwendung. Dazu stehen Ihnen zwei Steuergehäusevarianten zur Verfügung.

Steuergehäuse mit Kipphebel:
 Bedienhebel nach oben drücken - Der **VacuPowerlift** hebt die Last, Bedienhebel nach unten drücken - der **VacuPowerlift** senkt die Last.

Steuergehäuse mit Drehgriff:
 Hier bedienen Sie den **VacuPowerlift** ähnlich wie beim Motorradfahren: Drehen nach vorne - die Last hebt sich, Drehen nach hinten - die Last senkt sich.

Individuelle Anpassung:

Beliebig kombinierbare Verlängerungen für die Steuergehäuse ermöglichen eine optimale Anpassung an Ihre individuellen Anforderungen.

- Starre Verlängerungen
 für das Handling großflächiger Teile wie Platten, große Kartons, ...

- Gelenkige Verlängerung
 für das Stapeln von Lasten in großer Höhe. Durch das Verlängerungsgelenk kann der Bediener jederzeit in seiner idealen Arbeitsposition die Lasten einfach und sicher bewegen.

Oberstes Ziel bei der Weiterentwicklung unserer Geräteserie war für uns das Wohlbefinden des Mitarbeiters an seinem Arbeitsplatz. Durch die einfache und ergonomische Anordnung der Bedienelemente des **VacuPowerlifts**, sowie durch die neuen geräuscharmen Gebläseeinheiten macht selbst das Heben schwerster Lasten richtig Spaß!



Drehkopf mit Rillenkugellager und integriertem Rückschlagventil



Steuergehäuse mit Kipphebel. Der Hubschlauch wird durch hoch- oder niederdrücken des Bedienhebels angesteuert.



Starre Verlängerung: Für großflächige Lasten



Steuergehäuse mit Drehgriff. Die Ansteuerung des Hubschlauches erfolgt durch Drehen des Griffes.



Gelenkige Verlängerung: Zum Stapeln in großer Höhe

Die Vakuumberläse:

Zu einem ergonomischen Arbeitsplatz gehört auch eine zuverlässige und geräuscharme Antriebsquelle. Die neuen Gebläsestufen zeichnen sich durch eine hohe Laufruhe bei hohen Drehzahlen aus. Durch spezielle Schalldämpfer wird der Geräuschpegel auf unter 75 dB(A) gedämpft. Die Gebläsestufen besitzen eine hohe Lebensdauer sowie Zuverlässigkeit und arbeiten absolut verschleißarm. Dies garantiert Ihnen eine hohe Betriebssicherheit bei gleichzeitig niedrigen Betriebskosten, wodurch ein reibungsloser Produktionsablauf gewährleistet wird.

Fein abgestimmt auf die verschiedensten Baugrößen des **VacuPowerlifts**, sowie Ihre individuellen Anforderungen, stehen drei Gebläseeinheiten zur Verfügung:

- SKE 2,2-0070 (2,2 kW)
- SKE 3,3-0070 (3,3 kW)
- SKE 4,0-0120 (4,0 kW)

Für jeden Fall den Richtigen:

Was Sie letztendlich transportieren wollen ist uns egal - Sie sollten aber unbedingt den richtigen Saugfuß verwenden! Denn es ist ein Unterschied, ob Sie einen Sack, einen „Schweizer Emmentaler“ ansaugen und transportieren müssen. Wir bieten Ihnen mit einem umfassenden Standardprogramm ein fein abgestimmtes Sortiment an Saugfüßen, die für fast jeden Anwendungsfall die Richtigen sind.

Und sollten Sie unterschiedliche Lasten mit dem gleichen Gerät bewegen müssen, können alle Saugfüße mit einer Schnellwechselkupplung ausgerüstet werden. So können Sie, selbst während des Betriebs, einfach und schnell den geeigneten Saugfuß anbringen.



Einzel-Saugfuß in runder Ausführung für Fässer, Steine, etc.



Einzel-Saugfuß in Faltenbalg-Ausführung für runde und gewölbte Flächen



Doppel-Saugfuß für Kartons, Platten oder größere Körper

Seit 1997 ist **FEZER** nach DIN ISO 9001 zertifiziert. Alle Geräte entsprechen den nationalen (UVV) und internationalen (CE) Sicherheitsvorschriften und werden mit CE-Zeichen ausgeliefert.

Dies gewährleistet Ihnen nicht nur einen gleichbleibend hohen Qualitätsstandard, sondern auch eine hohe Zuverlässigkeit und Betriebssicherheit der Geräte.

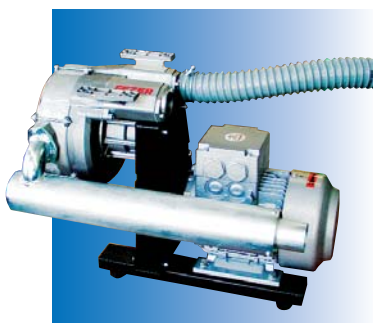

Vakuumberläse mit Keilriemenantrieb und Abluftschalldämpfer.



Schnellwechselkupplung zum einfachen Wechseln der Saugfüße



Vierfach-Saugfuß für Kartons, großflächige Teile und Platten

Handling:



max. 50 kg



max. 25 kg



max. 25 kg



max. 25 kg



max. 25 kg

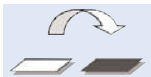

...

Beschreibung:

Ob im Logistik-Zentrum oder im Versandhaus, in der Landwirtschaft oder im Industriebetrieb - der *Vacu-Powerlift* macht immer eine gute Figur. Selbst auf engstem Raum bietet er ein Höchstmaß an Flexibilität und Mobilität.

Um diese Flexibilität noch weiter zu erhöhen steht Ihnen ein reichhaltiges Programm an Standard-Saugfüßen und -Zubehörteilen zur Verfügung.

Und sollte dies nicht ausreichen, bieten wir Ihnen selbstverständlich individuelle Sonderlösungen an.

Optionsmöglichkeiten:

- ✓ Verlängerte Bediengriffe
- ✓ Endlos drehbare Drehvorrichtung
- ✓ 90° Winkeladapter
- ✓ Schalldämmbox für Gebläse
- ✓ Funkfernsteuerung für Gebläse
- ✓ Schnellwechselkupplung für den Wechsel von Saugfüße
- ✓ Edelstahlansführung für die Lebensmittelbranche
- ✓ Pneumatikzuführung für Schwenkvorrichtung oder pneumatische Greifmittel
- ✓ Komplettlösungen mit Krananlagen

Anwendungen:

- ✓ Verpackungsindustrie
- ✓ Agrarwirtschaft
- ✓ Holzindustrie
- ✓ Kunststoffindustrie
- ✓ Glas- und Fensterindustrie
- ✓ Steinindustrie
- ✓ Lebensmittelbranche
- ✓ Fernsehindustrie
- ✓ Fässer und Behälter
- ✓ Kisten und Transportbehälter
- ✓ Und vieles, vieles mehr!



VPL 100 BIS 140
FÜR TRAGLASTEN BIS 45 KG



VacuPowerlift VPL mit Einzel-Saugfuß in Faltenbalgausführung SFE 250 FBS für verklebte oder unreife Kartons.



VacuPowerlift VPL mit Einzel-Saugfuß SFE 200 V in runder Ausführung für das Handling von Fässern und Behältern.



VacuPowerlift VPL mit Einzel-Saugfuß in runder Edelstahlausführung SFE 200 V ES für die Lebensmittelbranche.



VacuPowerlift VPL mit Vierfach-Saugfuß SFV 115 FBS in Faltenbalgausführung für verklebte und offene Faltpakete.



VacuPowerlift VPL mit Einzel-Saugfuß SFE 120x320 für den Transport von Bildschirmröhren.



VacuPowerlift VPL mit Sack-Saugfuß SFS 190x290K in Kunststoffausführung für Papier- und Kunststofftaschen.



VacuPowerlift VPL mit Spezial-Saugfuß für den mechanischen Transport von Fässern mit Griffflaschen.



VacuPowerlift VPL mit gelenkiger Verlängerung für das Stapeln von Kartons in größerer Höhe.

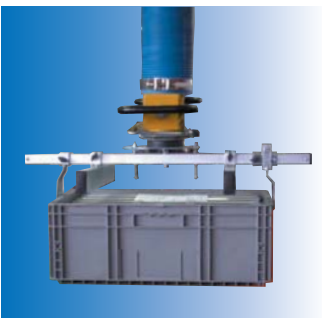

VacuPowerlift VPL mit mechanischem Spezial-Saugfuß für das Handling von Transportkisten



VacuPowerlift VPL mit Einzel-Saugfuß und Winkeladapter in Edelstahlausführung

Handling:



max. 160 kg



max. 80 kg



max. 80 kg



max. 80 kg



max. 80 kg

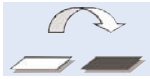

...

Beschreibung:

Für die richtig schweren Lasten sind die *VacuPowerlifts VPL 160 - VPL 230* genau die richtigen. Ob Sie große und schwere Platten, Möbel- oder Einrichtungsgegenstände, Stein- oder Betonplatten oder übergroße Kartons bewegen müssen - hier finden Sie die ergonomische Lösung Ihres Problems. Ausreichend groß dimensionierte und leistungsstarke Gebläse gewährleisten, daß auch schwerste Gegenstände absolut sicher und rationell angehoben und transportiert werden können.

Optionsmöglichkeiten:

- ✓ Verlängerte Bediengriffe
- ✓ Endlos drehbare Drehvorrichtung
- ✓ 90° Winkeladapter
- ✓ Schalldämmbox für Gebläse
- ✓ Funkfernsteuerung für Gebläse
- ✓ Schnellwechselkupplung für den Wechsel von Saugfüße
- ✓ Edelstahlansaugführung für die Lebensmittelbranche
- ✓ Pneumatikzuführung für Schwenkvorrichtung oder pneumatische Greifmittel
- ✓ Komplettlösungen mit Krananlagen

Anwendungen:

- ✓ Verpackungsindustrie
- ✓ Agrarwirtschaft
- ✓ Holzindustrie
- ✓ Kunststoffindustrie
- ✓ Glas- und Fensterindustrie
- ✓ Steinindustrie
- ✓ Lebensmittelbranche
- ✓ Fernsehindustrie
- ✓ Fässer und Behälter
- ✓ Kisten und Transportbehälter
- ✓ Und vieles, vieles mehr!



VPL 160 BIS 230
FÜR TRAGLASTEN BIS 150 KG



VacuPowerlift VPL mit Spezial-Saugfuß für den Transport von Fernsehgeräten.



VacuPowerlift VPL mit Einzel-Saugfuß SFE 140x380 für glatte und leicht raue Oberflächen (z.B. Beton-, Steinplatten, etc.)



VacuPowerlift VPL mit Sack-Saugfuß SFS 230x380K in Kunststoffausführung für Säcke mit einem Gewicht bis zu 80 kg.



VacuPowerlift VPL mit Doppel-Saugfuß SFD 120x320 für geklebte, umreifte oder offene Kartons.



VacuPowerlift VPL mit Doppel-saugfuß SFD 120x320 und manueller Schwenkvorrichtung (90°) für das horizontale und vertikale Handling von Platten fast aller Art.



VacuPowerlift VPL mit Pneumatikgreifer für die Aufnahme stehender Stahlwellen



VacuPowerlift VPL mit Vierfach-Saugfuß SFV 120x320 und starrer Verlängerung für großflächige Transportgüter.



VacuPowerlift VPL mit Sack-Saugfuß SFS 230x380K in Kunststoffausführung für das Handling von Kautschukballen.



VacuPowerlift VPL mit Doppel-saugfuß und Gelenkverlängerung für Steuergehäuse in Edelstahlausführung



VacuPowerlift VPL mit Einzel-Saugfuß SFE 250V für den Transport von Fässern mit glatter Oberfläche.

Als Abrundung und ideale Ergänzung steht Ihnen ein umfassendes Zubehörprogramm zur Verfügung. Alle Zubehörteile sind auf den **VacuPowerlift** abgestimmt und können jederzeit ergänzt und nachgerüstet werden.



Zuführungsschlauch:
 Zur Verbindung des Gebläses mit der Hubeinheit. Lichte Weite ca. 52 mm, Standardlängen von 8-24 Meter, beliebig verlängerbar.



Staubfilter:
 Zum Schutz des Gebläses vor Staub- und Schmutzpartikeln. Wartungsfreundlicher Filter mit leicht auswechselbarer Filterpatrone.

Selbstverständlich bieten wir Ihnen auch Sonderlösungen nach Ihren persönlichen Vorgaben an. Unsere kompetenten Vertriebsmitarbeiter beraten Sie gerne. Für die Montage stehen Ihnen unsere zuverlässigen Service-Techniker jederzeit zur Verfügung.

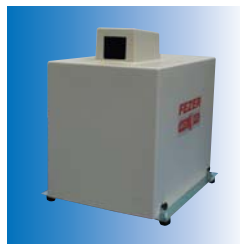

Schalldämmbox:
 Reduziert den Lärmpegel des Gebläses auf ca. 65 dB(A)



Funkfernsteuerung:
 Mit Taschensender zum drahtlosen Ein- und Ausschalten des Gebläses. Besonders zu empfehlen, wenn das Gebläse nicht bei der Anlage steht.

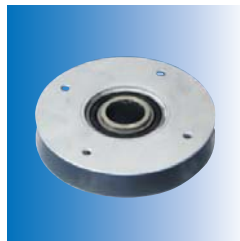

Drehvorrichtung:
 Der Saugfuß läßt sich relativ zum Steuergehäuse verdrehen (z. B. beim kreuzweisen Ab stapeln von Lasten).



Edelstahlausführung:
 Für die Lebensmittelbranche oder in Bereichen, bei denen hohe Reinheitsanforderungen bestehen, ist der **VacuPowerlift** komplett in Edelstahl erhältlich.

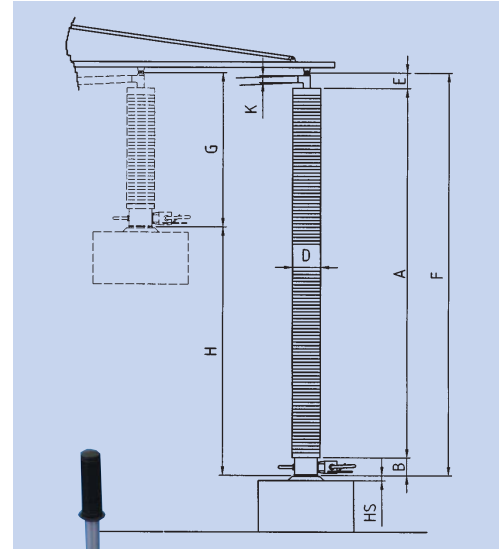

Winkeladapter:
 Angesaugte Lasten können um 90° geschwenkt werden. Ideal zum Aufrichten oder Ablegen (gekippt) von Werkstücken.



Schnellwechsellkupplung:
 Unterschiedliche Saugfüße können ohne Werkzeug in sekundenschnelle ausgetauscht werden.









Sonderanwendungen:
 Für viele verschiedene Anwendungsfälle können Sonderlösungen und Spezialvorrichtungen gebaut werden, mit denen ein absolut sicheres und zuverlässiges Handling gewährleistet wird.



pneumatische Schwenkvorrichtung:
 Schwenkt angesaugte Lasten um 90°. Über ein 3/2-Wegeventil wird ein doppeltwirkender Zylinder angesteuert. Es können Lasten bis zu einem Gewicht von 150 kg geschwenkt werden.

Technische Daten des *VacuPowerlifts*

	VPL 100	VPL 120	VPL 140	VPL 160	VPL 180	VPL 200	VPL 230
Tragfähigkeiten bei:							
dichtem Material:	30 kg	40 kg	50 kg	65 kg	85 kg	110 kg	140 kg
porösem Material:	25 kg	35 kg	45 kg	60 kg	80 kg	100 kg	120 kg
Gebläse/Pumpe bei:							
dichtem Material:	T 4,40	SKE 2,2	SKE 2,2	SKE 2,2	SKE 3,0	SKE 3,0	SKE 3,0
porösem Material:	SKE 2,2	SKE 3,0	SKE 3,0	SKE 3,0	SKE 4,0	SKE 4,0	SKE 4,0
Technische Daten:							
Hubgeschwindigkeit:	50 m/min	50 m/min	50 m/min	50 m/min	50 m/min	50 m/min	50 m/min
Hubschlauch:	D 100 mm	120 mm	140 mm	160 mm	180 mm	200 mm	230 mm
Gesamthöhe:	F 2.750 mm	2.750 mm	2.750 mm	2.750 mm	2.750 mm	2.750 mm	2.750 mm
Blockmaß Schlauch:	G 750 mm	750 mm	750 mm	770 mm	770 mm	800 mm	800 mm
Hubhöhe Schlauch:	H 1.750 mm	1.750 mm	1.750 mm	1.730 mm	1.730 mm	1.700 mm	1.700 mm
Höhe Hubschlauch:	A 2.500 mm	2.500 mm	2.500 mm	2.500 mm	2.500 mm	2.500 mm	2.500 mm
Höhe Einhängung:	E 100 mm	100 mm	100 mm	100 mm	100 mm	100 mm	100 mm
Höhe Saugtopf:	B 150 mm	150 mm	150 mm	180 mm	180 mm	180 mm	180 mm
Anschluß:	K 52 mm	52 mm	52 mm	52 mm	52 mm	52 mm	52 mm
Saugfußhöhe:	HS	je nach Ausführung des Saugfußes (min. 35 mm bis max. 160 mm)					
Lärmpegel:	< 75 dB(A)	< 75 dB(A)	< 75 dB(A)	< 75 dB(A)	< 75 dB(A)	< 75 dB(A)	< 75 dB(A)

Saugfüße:	VPL	100	120	140	160	180	200	230
Rund:	Anwendungen:							
SFE 200 V 	- glatte Oberflächen	✓	✓					
SFE 250 V	- Fässer, Behälter			✓	✓			
SFE 320 V	- Steinplatten					✓	✓	
SFE 360 V	- Fernsehgeräte							✓
Faltenbalg:	Anwendungen:							
SFE 200 FBS 	- runde oder gewölbte Oberflächen	✓	✓					
SFE 250 FBS	- Fässer, Behälter	✓	✓	✓	✓			
	- Fernsehgeräte							
Rechteck:	Anwendungen:							
SFE 85x200 	- glatte Oberflächen	✓						
SFE 120x320	- geklebte Kartons		✓	✓				
SFE 140x320	- kleine Platten				✓			
SFE 200x320	- Möbelteile					✓		
für Säcke:	Anwendungen:							
SFS 190x290K 	- gefüllte Papier- und Kunststofftaschen	✓	✓	✓				
SFS 230x380K	- Kautschukballen	✓	✓	✓	✓	✓		
SFS 180x370M		✓	✓	✓	✓	✓		
Doppel:	Anwendungen:							
SFD 85x200 	- geheftete oder geklebte Kartons	✓	✓					
SFD 120x320				✓	✓			
SFD 140x380	- Holz- und Kunststoffplatten					✓	✓	
SFD 200x320								✓
Vierfach:	Anwendungen:							
SFV 115 FBS 	- großflächige Holz-, Kunststoffplatten	✓	✓	✓				
SFV 85x200		✓	✓	✓	✓	✓		
SFV 120x320	- Türelemente						✓	✓
	- Große Kartons							
Sonder:	Anwendungen:							
Palettenheber 	- Palettentransport	✓	✓	✓	✓	✓	✓	✓
mech. Greifer	- Behälter, Latten, etc.	✓	✓	✓	✓	✓	✓	✓
Pneumatikgreifer	- z.B. Klemmvorrichtung	✓	✓	✓	✓	✓	✓	✓
Sondergreifer	- Sonderanwendungen	✓	✓	✓	✓	✓	✓	✓

Für die unterschiedlichen Baugrößen des *VacuPowerlifts* stehen eine Vielzahl von verschiedenen Saugfüßen zur Auswahl.

Fein aufeinander abgestimmt, lassen sich die Saugfüße auf alle Hubeinheiten montieren und gewähren einen sicheren Betriebsablauf.

Für den Lebensmittelbereich sind die meisten Saugfüße in Edelstahlausführung erhältlich.

Darüber hinaus bieten wir Ihnen auch Sonderanfertigungen für spezielle Anwendungsfälle sowie mechanische Greifeinheiten für den Transport von Kästen und Paletten.

Handling:

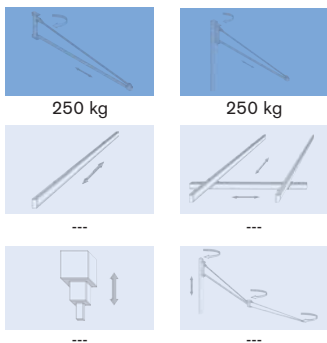

Beschreibung:

- ✓ Robuste und leichtgängige Drehkonsole mit 270° Drehwinkel
- ✓ Endanschlag mit Gummipuffer
- ✓ Fahrwagen mit groß dimensionierten und leichtgängigen Kunststoffrollen
- ✓ Stahlteile verzinkt oder pulverbeschichtet
- ✓ Hoher Sicherheitsstandard gemäß (CE, UVV)
- ✓ Schwenkkrane mit höheren Traglasten auf Anfrage!

Anwendungen:

- ✓ bis 250 kg Traglast
- ✓ mit Kettenzügen
- ✓ mit Seilbalancer
- ✓ mit Schlauchheber "VacuPowerlift"

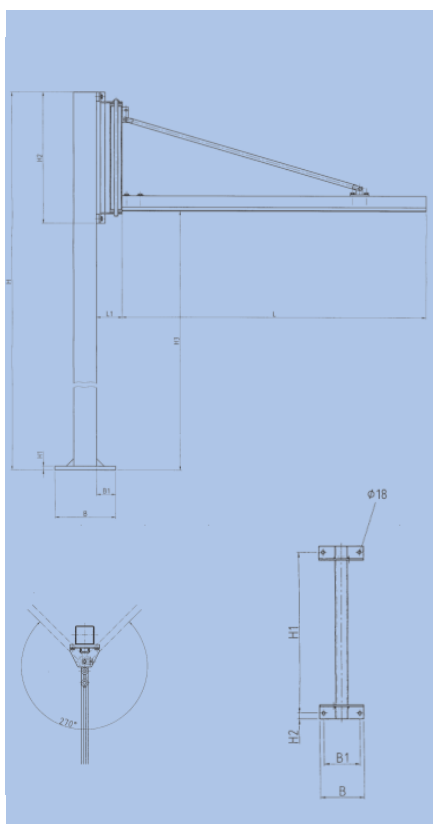

Säulenschwenkkrane SSK 125-4.000 für Lasten bis 60 kg



Säulenschwenkkrane SSK 160-6.000 für Lasten bis 80 kg



Säulenschwenkkrane SSK 125-4.000 für Lasten bis 80 kg



Säulenschwenkkrane SSK 125-4.000 für Lasten bis 40 kg

Typ:	Traglast (kg)	Ausladung (mm)	Schwenkbereich	B1 (mm)	B2 (mm)	B3 (mm)	B4 (mm)	D1 (mm)	D2 (mm)	H (mm)	H1 (mm)	H2 (mm)	H3 (mm)	H4 (mm)	H5 (mm)	L (mm)	L1 (mm)
SSK/WSK 85-2.000	125 kg	2.000	270°	110	150	130	400	18	20	3.650	508	40	590	3.120	20	2.000	150
85-3.000	80 kg	3.000	270°	110	150	130	400	18	20	3.650	508	40	590	3.120	20	3.000	150
85-4.000	60 kg	4.000	270°	110	150	130	400	18	20	3.650	508	40	590	3.120	20	4.000	150
125-2.000	200 kg	2.000	270°	110	150	175	500	18	20	3.715	600	40	680	3.100	20	2.000	150
125-3.000	125 kg	3.000	270°	110	150	175	500	18	20	3.715	600	40	680	3.100	20	3.000	150
125-4.000	80 kg	4.000	270°	110	150	175	500	18	20	3.715	600	40	680	3.100	20	4.000	150
125-5.000	60 kg	5.000	270°	110	150	175	500	18	20	3.715	600	40	680	3.100	20	5.000	150
160-3.000	250 kg	3.000	270°	110	150	175	500	18	20	3.715	600	40	680	3.100	20	3.000	150
160-4.000	150 kg	4.000	270°	110	150	175	500	18	20	3.715	600	40	680	3.100	20	4.000	150
160-5.000	100 kg	5.000	270°	110	150	175	500	18	20	3.715	600	40	680	3.100	20	5.000	150
160-6.000	80 kg	6.000	270°	110	150	175	500	18	20	3.715	600	40	680	3.100	20	6.000	150

SSK = Säulenschwenkkrane
 WSK = Wandschwenkkrane

Handling:

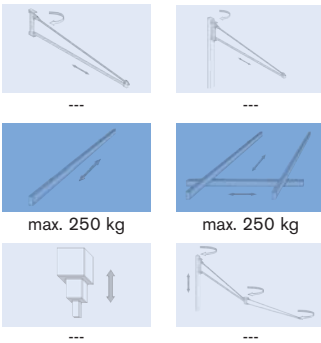

Beschreibung:

- ✓ Robuste und leichtgängige Hängebahnsysteme aus Alu-Profilen
- ✓ Als Einschienenbahn und Ein- bzw. Zweiträgeranlagen
- ✓ Fahrwagen mit groß dimensionierten und leichtgängigen Kunststoffrollen
- ✓ Brückenwagen in leichtgängiger Aluminiumkonstruktion
- ✓ Hoher Sicherheitsstandard gemäß (CE, UVV)

Anwendungen:

- ✓ Fahrbahnlängen bis zu 30.000 mm
- ✓ Spannweiten bis zu 8.000 mm
- ✓ für großflächige Arbeitsbereiche
- ✓ bis 250 kg Traglast
- ✓ mit Kettenzügen oder Seilbalancer
- ✓ mit Schlauchheber VacuPowerlift



Hängebahnsystem mit selbststehender Portalkonstruktion.
Arbeitsfläche: 10.000 x 4.000 mm



Hängebahnsystem mit Doppelbrücke und Deckenabhängung.
Arbeitsfläche: 18.000 x 5.000 mm



Hängebahnsystem mit Balkenabhängung.
Arbeitsfläche: 10.000 x 8.000 mm



Hängebahnsystem mit Deckenabhängung und Doppelbrücke.
Arbeitsfläche: 8.000 x 5.000 mm



Hängebahnsystem mit selbststehender Portalkonstruktion.
Arbeitsfläche: 22.000 x 5.000 mm



Hängebahnsystem mit Doppelbrücke und Deckenabhängung.
Arbeitsfläche: 32.000 x 5.000 mm

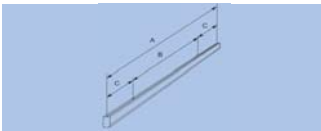

Einschienenbahn:	Abhängeabstand (mm)										
	Profil:	A (max)	C (max)	B= 1.000	2.000	3.000	4.000	5.000	6.000	7.000	8.000
AP 85	8.000	300	125	100	75	40	25	---	---	---	---
AP 125	8.000	325	300	300	250	140	90	65	40	20	---
AP 160	8.000	350	600	600	600	430	220	150	110	75	---

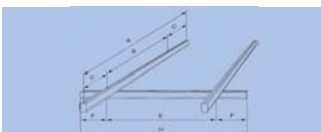

Einträgeranlage:	Abhängeabstand (mm)												
	Profil:	A (max)	C (max)	H (max)	F (max)	E= 1.000	2.000	3.000	4.000	5.000	6.000	7.000	8.000
AP 85	8.000	300	8.000	300	125	100	75	40	25	---	---	---	---
AP 125	8.000	325	8.000	325	300	300	250	140	90	65	40	20	---
AP 160	8.000	350	8.000	350	600	600	600	430	220	150	110	75	---



Zweiträgeranlage:	Abhängeabstand (mm)													
	Profil:	A (max)	C (max)	H (max)	F (max)	D	E= 1.000	2.000	3.000	4.000	5.000	6.000	7.000	8.000
AP 85	8.000	300	8.000	300	ca. 250	250	200	150	80	50	25	---	---	---
AP 125	8.000	325	8.000	325	ca. 300	300	300	300	280	180	130	80	40	---
AP 160	8.000	350	8.000	350	ca. 350	600	600	600	600	450	300	200	150	---

FEZER

VAKUUM · TRANSPORT · TECHNIK
AUTOMATISIERUNGSTECHNIK

Innovation und Know-How in der Vakuumtechnik!

VacuHandling I

Die Geräteserien **VacuBoy**, **VacuGiant** und **VacuCoil** sind für das Handling von dichten, plattenförmigen Material wie Stahl- und Aluminiumbleche, Kunststoffplatten sowie dem Transport von Coils und Spaltbändern konzipiert. Die Geräte gibt es in horizontaler, schwenkbarer und wendbarer Ausführung bis zu einem max. Gewicht bis zu 15.000 kg. Alle Geräte entsprechen den nationalen und internationalen Sicherheitsvorschriften und werden mit CE-Zeichen ausgeliefert.



VacuHandling II

Mit der speziell für das Handling von Hölzern und Bohlen entwickelten Baureihe lassen sich selbst meterlange Werkstücke problemlos von nur einer Bedienperson handhaben. Egal ob die Oberflächen glatt oder sägerauh sind, ob die Werkstücke rissig oder gar luftdurchlässig sind - die Geräte der Baureihe **VacuWood / VacuPoro** eignen sich für fast alle Handlingsaufgaben und garantieren dabei einen absolut sicheren und schonenden Transport.



StarTrack

Das Aluminium-Schienensystem von **FEZER** für Lasten bis zu 600 kg verbindet ein geringes Eigengewicht mit einer hohen Belastungsfähigkeit. Die Leichtigkeit des Systems überzeugt ebenso wie dessen lange Lebensdauer. In Verbindung mit diesem Schienensystem gibt es Wand- und Säulenschwenkkrane sowie Hängebahnsysteme über mehrere Meter Länge. Für das exakte Führen von Lasten steht die neue, starr geführte, Hubsäule **LiftFix** bereit.



VacuTools

Fezer bietet Ihnen ein innovatives und umfangreiches Sortiment an Vakuumkomponenten. Von Miniatursaugern bis Saugplatten mit Haltekräften von bis zu 1.500 kg, Vakuumpumpen in elektrischer und pneumatischer Ausführung, Steuerventile sowie elektrische und elektronische Unterdruckschalter erhalten Sie alles aus einer Hand.

Des Weiteren bietet Ihnen **Fezer** Komplettsysteme für Roboteranwendungen und Linearantriebe.



Albert Fezer Maschinenfabrik GmbH
Hauptstrasse 37-39, D-73730 Esslingen

Tel: 0049 (0)711/3 60 09 - 0

Fax: 0049 (0)711/3 60 09 - 40

Mail: fezer@fezer.de

Web: www.fezer.de



Art.-Nr: 6.54.3.0050
01/04-5000